

WALL MOUNTED AIR CONDITIONER INSTALLATION MANUAL



Carrier is committed for continuous improvement of Carrier products according to national and international standards to ensure the highest quality and reliability standards, and to meet market regulations and requirements. All specifications subject to change without prior notice according to Carrier policy of continuous development.

- | | | | |
|---------------|--------------------------------------|---------------|---------------------------------------|
| GB | INSTALLATION MANUAL
ENGLISH | SR | UPUTSTVO ZA UGRADNJU
SRPSKI |
| SQ | MANUALI I INSTALIMIT
SHQIP | SL | NAVODILA ZA NAMESTITEV
SLOVENŠČINA |
| SK | NÁVOD NA INŠTALÁCIU
SLOVENČINA | RO | MANUAL DE INSTALARE
ROMÂNĂ |
| MK | УПАТСТВО ЗА МОНТИРАЊЕ
МАКЕДОНСКИ | HU | SZERELÉSI ÚTMUTATÓ
MAGYAR |
| HR | PRIRUČNIK ZA UGRADNJU
HRVATSKI | EL | ΕΓΧΕΙΡΙΔΙΟ ΕΓΚΑΤΑΣΤΑΣΗΣ
ΕΛΛΗΝΙΚΑ |
| DE | INSTALLATIONSHANDBUCH
DEUTSCH | CZ | NÁVOD K INSTALACI
ČEŠTINA |
| BS | PRIRUČNIK ZA INSTALACIJU
BOSANSKI | BG | РЪКОВОДСТВО ЗА МОНТАЖ
БЪЛГАРСКИ |

Το προϊόν αυτό συμμορφώνεται με την Οδηγία Χαμηλής Τάσης (2006/95/ΕΚ) και την Οδηγία για την Ηλεκτρομαγνητική Συμβατότητα (2004/108/ΕΚ) της Ευρωπαϊκής Ένωσης.



Σωστή διάθεση αυτού του προϊόντος (Απόβλητα ηλεκτρικού και ηλεκτρονικού εξοπλισμού)

(Όταν χρησιμοποιείτε αυτό το κλιματιστικό σε χώρες της Ευρώπης, πρέπει να τηρείτε τις ακόλουθες οδηγίες)

- Αυτή η σήμανση που εμφανίζεται επάνω στο προϊόν ή στα εγχειρίδια που το συνοδεύουν, υποδεικνύει ότι τα απόβλητα ειδών ηλεκτρικού και ηλεκτρολογικού εξοπλισμού (ΑΗΗΕ σύμφωνα με την οδηγία 2002/96/ΕΚ) δεν πρέπει να αναμειγνύονται με τα κοινά οικιακά απόβλητα.

Απαγορεύεται η απόρριψη αυτής της συσκευής στα οικιακά απόβλητα. Για την απόρριψή της, υπάρχουν αρκετές επιλογές:

1. Ο δήμος διαθέτει συστήματα συλλογής, όπου μπορούν να απορρίπτονται τα ηλεκτρονικά απόβλητα, τα οποία είναι τουλάχιστον χωρίς χρέωση για το χρήστη.
 2. Όταν αγοράζετε ένα νέο προϊόν, το κατάστημα θα πάρει πίσω το παλιό προϊόν τουλάχιστον χωρίς χρέωση.
 3. Ο κατασκευαστής θα πάρει πίσω την παλιά συσκευή τουλάχιστον χωρίς χρέωση για τον χρήστη.
 4. Επειδή τα παλιά προϊόντα περιέχουν πολύτιμα υλικά, μπορούν να πωληθούν σε εμπόρους παλαιών μετάλλων και σιδήρου.
- Η ανεξέλεγκτη διάθεση αποβλήτων σε δάση και στη φύση θέτει σε κίνδυνο την υγεία σας όταν οι επικίνδυνες ουσίες διαρρέουν στο έδαφος και το νερό και εισέρχονται στην τροφική αλυσίδα.

Εσωτερική μονάδα	Διαστάσεις (ΕΣΜ)	Εξωτερική μονάδα	Διαστάσεις (ΕΞΜ)	Ονομαστική τάση και Hz
42QHC009DS*	730x192x291	38QHC009DS*	700x275x550	220-240V~, 50/60Hz
42QHC009ES*	730x192x291	38QHC009ES*	770x300x555	
42QHC012DS*	812x192x300	38QHC012DS*	770x300x555	
42QHC012ES*	812x192x300	38QHC012ES*	800x333x554	
42QHC018DS*	973x218x319	38QHC018DS*	800x333x554	
42QHC018ES*		38QHC018ES*		
42QHC024DS*	1082x225x338	38QHC024DS*	845x363x702	
42QHC024ES*		38QHC024ES*		

Αυτό το προϊόν περιέχει φθοριούχα αέρια καλυπτόμενα από το πρωτόκολλο του Κιότο

Χημική ονομασία του αερίου	R410A
Δυναμικό υπερθέρμανσης του πλανήτη (GWP) του αερίου	2088

ΠΡΟΣΟΧΗ

1. Επικολήστε την εσώκλειστη ετικέτα ψυκτικού δίπλα στη θέση πλήρωσης ή/και ανάκτησης.
2. Γράψτε καθαρά την ποσότητα ψυκτικού που έχει προστεθεί πάνω στην ετικέτα του ψυκτικού, χρησιμοποιώντας ανεξίτηλο μελάνι.
3. Αποτρέψτε τις εκπομπές των περιεχόμενων φθοριούχων αερίων. Βεβαιωθείτε ότι το φθοριούχο αέριο δεν εξαερώνεται σε καμία περίπτωση στην ατμόσφαιρα κατά τη διάρκεια της εγκατάστασης, της συντήρησης ή της απόρριψης της συσκευής. Όταν εντοπιστεί οποιαδήποτε διαρροή του περιεχόμενου φθοριούχου αερίου, η διαρροή θα πρέπει να διακοπεί και να επισκευαστεί το ταχύτερο δυνατόν.
4. Μόνο ειδικευμένο προσωπικό συντήρησης επιτρέπεται να έχει πρόσβαση και να επισκευάζει αυτό το προϊόν.
5. Κάθε χειρισμός των φθοριούχων αερίων που περιέχονται σε αυτό το προϊόν, όπως κατά τη μετακίνηση του προϊόντος ή τον ανεφοδιασμό με αέριο, πρέπει να συμμορφώνεται με τον Κανονισμό (ΕΚ) αριθμ. 842/2006 για ορισμένα φθοριούχα αέρια του θερμοκηπίου, καθώς και με κάθε σχετική τοπική νομοθεσία.
6. Εάν το σύστημα διαθέτει σύστημα εντοπισμού διαρροών, θα πρέπει να ελέγχεται για διαρροές τουλάχιστον κάθε 12 μήνες.
7. Όταν πραγματοποιείται έλεγχος του συστήματος για διαρροές, συνιστάται ιδιαίτερα να καταγράφονται σε αρχείο όλοι έλεγχοι.

Ο κατασκευαστής διατηρεί το δικαίωμα μεταβολής οποιασδήποτε προδιαγραφής του προϊόντος χωρίς προειδοποίηση.

ΠΕΡΙΕΧΟΜΕΝΑ

1. ΠΡΟΕΤΟΙΜΑΣΙΑ ΓΙΑ ΕΓΚΑΤΑΣΤΑΣΗ	3
1.1 Προφυλάξεις ασφαλείας	3
1.2 Εξαρτήματα	4
1.3 Επιλογή θέσης εγκατάστασης	5
2. ΕΓΚΑΤΑΣΤΑΣΗ ΕΣΩΤΕΡΙΚΗΣ ΜΟΝΑΔΑΣ	6
2.1 Πλάκα εγκατάστασης εσωτερικής μονάδας	6
2.2 Διαδικασία εγκατάστασης	6
3. ΕΓΚΑΤΑΣΤΑΣΗ ΕΞΩΤΕΡΙΚΗΣ ΜΟΝΑΔΑΣ	8
3.1 Διαστάσεις εγκατάστασης εξωτερικής μονάδας	8
3.2 Απαιτήσεις χώρου για την εξωτερική μονάδα	8
3.3 Συνδέσεις καλωδίων εξωτερικής μονάδας	9
3.4 Εγκατάσταση της εξωτερικής μονάδας	9
3.5 Εγκατάσταση του σωλήνα αποστράγγισης για την εξωτερική μονάδα	9
4. ΣΥΝΔΕΣΗ ΣΩΛΗΝΩΣΕΩΝ ΨΥΚΤΙΚΟΥ	10
4.1 Εκχείλωση	10
4.2 Σύνδεση σωληνώσεων	10
4.3 Σωλήνας ψυκτικού	11
4.4 Εκκένωση αέρα	11
4.5 Δοκιμή διαρροών	11
5. ΚΑΛΩΔΙΩΣΗ	12
6. ΤΕΛΙΚΟΣ ΕΛΕΓΧΟΣ ΚΑΙ ΔΟΚΙΜΑΣΤΙΚΗ ΛΕΙΤΟΥΡΓΙΑ	13
6.1 Τελική λίστα ελέγχου	13
6.2 Χειροκίνητη λειτουργία	13
6.3 Δοκιμαστική λειτουργία	13

1. ΠΡΟΕΤΟΙΜΑΣΙΑ ΓΙΑ ΕΓΚΑΤΑΣΤΑΣΗ

1.1 ΠΡΟΦΥΛΑΞΕΙΣ ΑΣΦΑΛΕΙΑΣ

- Η εγκατάσταση, εκκίνηση και συντήρηση των κλιματιστικών μπορεί να είναι επικίνδυνη λόγω πιέσεων του συστήματος, ηλεκτρικών μερών και θέσης του εξοπλισμού (οροφές, ανυψωμένες κατασκευές, κ.λπ.).
- Η εγκατάσταση, εκκίνηση και συντήρηση του εξοπλισμού πρέπει να πραγματοποιείται μόνο από εκπαιδευμένους και καταρτισμένους τεχνικούς εγκατάστασης και συντήρησης.
- Κατά την εργασία με τον εξοπλισμό, τηρήστε τις προφυλάξεις που περιέχονται στο φυλλάδιο και στις ετικέτες, τα αυτοκόλλητα και τις πινακίδες που συνοδεύουν τον εξοπλισμό.
- Τηρήστε όλους τους κώδικες ασφαλείας. Φοράτε προστατευτικά γυαλιά και γάντια εργασίας. Κατά τις εργασίες συγκόλλησης, χρησιμοποιήστε ειδικά ρούχα προστασίας ηλεκτροσυγκολλητών και φροντίστε να έχετε πρόχειρο έναν πυροσβεστήρα. Να είστε προσεκτικοί κατά το χειρισμό, την ανύψωση και την τοποθέτηση ογκώδους εξοπλισμού.
- Διαβάστε προσεκτικά τις οδηγίες και ακολουθήστε όλες τις προειδοποιήσεις ή προφυλάξεις που περιλαμβάνονται στο φυλλάδιο και αφορούν τη μονάδα. Συμβουλευτείτε τους τοπικούς κανονισμούς για τα κτίρια καθώς και τον Εθνικό Ηλεκτρολογικό Κανονισμό για τυχόν ειδικές απαιτήσεις.

! ΠΡΟΕΙΔΟΠΟΙΗΣΗ

Αυτό το σύμβολο υποδεικνύει την πιθανότητα πρόκλησης τραυματισμού ή θανάτου.

- Το ψυκτικό αέριο είναι βαρύτερο από τον αέρα και αντικαθιστά το οξυγόνο. Μια μαζική διαρροή θα μπορούσε να οδηγήσει σε εξάντληση του οξυγόνου, ιδιαίτερα σε υπόγειους χώρους, και θα μπορούσε να προκαλέσει κίνδυνο ασφυξίας που οδηγεί σε σοβαρό τραυματισμό ή θάνατο.
- Όταν τοποθετείτε το κλιματιστικό σε μικρό δωμάτιο, λάβετε κατάλληλα μέτρα ώστε να διασφαλίσετε ότι η συγκέντρωση σε περίπτωση διαρροής ψυκτικού στο δωμάτιο δεν υπερβαίνει το κρίσιμο όριο.
- Εάν υπάρξει διαρροή ψυκτικού αερίου κατά τη διάρκεια της εγκατάστασης, αερίστε αμέσως το χώρο. Το ψυκτικό αέριο μπορεί να παράγει τοξικά αέρια σε περίπτωση που έρθει σε επαφή με φωτιά από συσκευές όπως αερόθερμα, σόμπες ή μαγειρικές εστίες. Η έκθεση σε τέτοιου είδους αέριο θα μπορούσε να προκαλέσει σοβαρό τραυματισμό ή θάνατο.
- Αποσυνδέστε τη συσκευή από την πρίζα πριν από οποιαδήποτε ηλεκτρολογική εργασία. Συνδέστε το καλώδιο σύνδεσης σωστά. Τυχόν εσφαλμένη σύνδεση μπορεί να οδηγήσει σε καταστροφή των ηλεκτρικών εξαρτημάτων.
- Χρησιμοποιήστε τα καθορισμένα καλώδια για τις ηλεκτρολογικές συνδέσεις και συνδέστε σφικτά τα καλώδια στους ακροδέκτες σύνδεσης ώστε να μην εφαρμόζονται εξωτερικές δυνάμεις στους ακροδέκτες.
- Βεβαιωθείτε ότι έχετε πραγματοποιήσει σύνδεση γείωσης. Μη συνδέετε τη γείωση των μονάδων σε σωλήνες αερίου ή νερού, αλεξικέραυνα ή καλώδια τηλεφώνου. Τυχόν ατελής γείωση μπορεί να προκαλέσει σοβαρό κίνδυνο ηλεκτροπληξίας με αποτέλεσμα τραυματισμό ή θάνατο.
- Απορρίψτε με ασφαλή τρόπο τα υλικά συσκευασίας. Ορισμένα υλικά συσκευασίας, όπως τα καρφιά και άλλα μεταλλικά ή ξύλινα εξαρτήματα, μπορεί να προκαλέσουν τρυπήματα ή άλλους τραυματισμούς. Ξεχωρίστε και απομακρύνετε τις πλαστικές συσκευασίες, έτσι ώστε τα παιδιά να μην παίζουν μαζί τους. Τα παιδιά που παίζουν με πλαστικές σακούλες αντιμετωπίζουν τον κίνδυνο της ασφυξίας.
- Μην τοποθετείτε τη μονάδα κοντά σε μέρη με υψηλές συγκεντρώσεις εύφλεκτων αερίων ή ατμών αερίου.
- Φροντίστε να χρησιμοποιείτε τα παρεχόμενα εξαρτήματα ή αυτά που ορίζονται αυστηρά για τη συγκεκριμένη εγκατάσταση. Η χρήση διαφορετικών εξαρτημάτων μπορεί να προκαλέσει χαλάρωση του εξοπλισμού, διαρροή νερού, ηλεκτροπληξία, πυρκαγιά ή ζημιά στον εξοπλισμό.
- Κατά την εγκατάσταση ή μετεγκατάσταση του συστήματος, δεν επιτρέπεται ο αέρας ή οποιοσδήποτε άλλες ουσίες, εκτός από το συγκεκριμένο ψυκτικό (R410A), να εισχωρήσουν στο κύκλωμα ψύξης.
- Ποτέ μην τροποποιείτε τη μονάδα αφαιρώντας κάποιο από τα προστατευτικά περιβλήματα ή παρακάμπτοντας οποιαδήποτε από τις διατάξεις αλληλασφάλισης.
- Οι ηλεκτρολογικές εργασίες πρέπει να εκτελούνται σύμφωνα με το εγχειρίδιο εγκατάστασης και τους εθνικούς, πολιτειακούς και τοπικούς κώδικες ηλεκτρικής καλωδίωσης.
- Φροντίστε να χρησιμοποιείτε αποκλειστικό κύκλωμα παροχής ρεύματος. Το κλιματιστικό δεν πρέπει ποτέ να μοιράζεται την ίδια πρίζα με άλλη συσκευή.

1. ΠΡΟΕΤΟΙΜΑΣΙΑ ΓΙΑ ΕΓΚΑΤΑΣΤΑΣΗ

! ΠΡΟΕΙΔΟΠΟΙΗΣΗ

- Για να αποφύγετε τυχόν κίνδυνο λόγω ακούσιας επαναφοράς του θερμικού διακόπτη, η συσκευή αυτή δεν πρέπει να τροφοδοτείται μέσω εξωτερικής συσκευής μεταγωγής, όπως ένας χρονοδιακόπτης, ή να συνδέεται με κύκλωμα που ενεργοποιείται και απενεργοποιείται σε τακτά χρονικά διαστήματα από μια βοηθητική διάταξη.
- Χρησιμοποιείτε τα προβλεπόμενα καλώδια για την ηλεκτρική σύνδεση, με μόνωση που προστατεύεται από μονωτικό περίβλημα με κατάλληλη διαβάθμιση θερμοκρασίας. Η χρήση ακατάλληλων καλωδίων μπορεί να προκαλέσει διαρροή ηλεκτρικού ρεύματος, μη ομαλή παραγωγή θερμότητας ή πυρκαγιά.







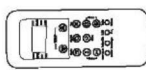

! ΠΡΟΣΟΧΗ

Αυτό το σύμβολο υποδεικνύει την πιθανότητα υλικών ζημιών ή σοβαρών συνεπειών.

- Για την αποφυγή τραυματισμών, να είστε προσεκτικοί όταν χειρίζεστε εξαρτήματα με αιχμηρές άκρες.
- Μην τοποθετείτε τις εσωτερικές ή τις εξωτερικές μονάδες σε θέσεις όπου επικρατούν ειδικές περιβαλλοντικές συνθήκες.
- Μην τοποθετείτε τη μονάδα σε χώρο που μπορεί να ενισχύει το επίπεδο θορύβου της ή σε μέρος όπου ο θόρυβος και ο εξερχόμενος αέρας μπορεί να ενοχλούν τους γείτονες.
- Συνδέστε την αποστράγγιση/τις σωληνώσεις με ασφάλεια, σύμφωνα με το εγχειρίδιο εγκατάστασης. Τυχόν ακατάλληλη σύνδεση σωληνώσεων αποστράγγισης ενδέχεται να έχει ως αποτέλεσμα τη διαρροή νερού και την πρόκληση υλικών ζημιών.
- Μην εγκαθιστάτε το κλιματιστικό στα ακόλουθα σημεία.
 - Σε χώρους όπου υπάρχει ορυκτέλαιο ή αρσενικό οξύ.
 - Σε χώρους όπου είναι πιθανή η συσσώρευση ή συγκέντρωση διαβρωτικών αερίων (όπως αέριο θειώδες οξύ) ή εύφλεκτων αερίων (όπως διαλυτικό), ή όπου πραγματοποιείται χειρισμός πτητικών εύφλεκτων ουσιών.
 - Σε χώρους όπου υπάρχει εξοπλισμός που δημιουργεί ηλεκτρομαγνητικά πεδία ή αρμονικές υψηλής συχνότητας.

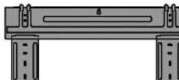
1.2 ΒΟΗΘΗΤΙΚΑ ΕΞΑΡΤΗΜΑΤΑ

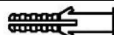
Τα παρακάτω βοηθητικά εξαρτήματα παρέχονται μαζί με τη μονάδα. Ο τύπος και η ποσότητα ενδέχεται να διαφέρουν ανάλογα με τις προδιαγραφές.

Όνομα βοηθητικών εξαρτημάτων	Ποσότητα (τμχ.)	Σχήμα	Όνομα βοηθητικών εξαρτημάτων	Ποσότητα (τμχ.)	Σχήμα
Εγχειρίδιο	3		Τηλεχειριστήριο	1	
Έξοδος αποστράγγισης	1		Μπαταρία	2	
Τσιμούχα	1		Βάση τηλεχειριστηρίου	1	
Πλάκα εγκατάστασης	1		Βίδα Β	2	
Ούπα	5				
Βίδα Α	5				

1. ΠΡΟΕΤΟΙΜΑΣΙΑ ΓΙΑ ΕΓΚΑΤΑΣΤΑΣΗ

1.3 ΕΠΙΛΟΓΗ ΘΕΣΗΣ ΕΓΚΑΤΑΣΤΑΣΗΣ

Εσωτερική μονάδα

- Ένα σημείο που να μπορεί να αντέξει το βάρος της εσωτερικής μονάδας.
- Μην τοποθετείτε τις εσωτερικές μονάδες κοντά σε άμεσες πηγές θερμότητας, όπως το άμεσο ηλιακό φως ή μια συσκευή θέρμανσης.
- Ένα σημείο που παρέχει επαρκείς αποστάσεις, όπως φαίνεται στην παρακάτω εικόνα.
- Τα κινούμενα μέρη της συσκευής δεν πρέπει να τοποθετούνται/βρίσκονται σε ύψος μικρότερο των 2,3 m από το δάπεδο.

Εξωτερική μονάδα

- Ένα σημείο που δεν είναι εκτεθειμένο σε ισχυρούς ανέμους. Εάν η μονάδα είναι εκτεθειμένη σε ισχυρούς ανέμους, συνιστάται η χρήση ανεμοφράκτη.
- Ένα σημείο που να αντέχει το βάρος της εξωτερικής μονάδας όπου η μονάδα να μπορεί να τοποθετηθεί σε επίπεδη θέση.
- Ένα σημείο που παρέχει επαρκείς αποστάσεις, όπως φαίνεται στην παρακάτω εικόνα.

Μην τοποθετείτε τις εσωτερικές ή τις εξωτερικές μονάδες σε θέσεις όπου επικρατούν ειδικές περιβαλλοντικές συνθήκες. Βεβαιωθείτε ότι υπάρχει επαρκής χώρος για την εγκατάσταση και τη συντήρησή.

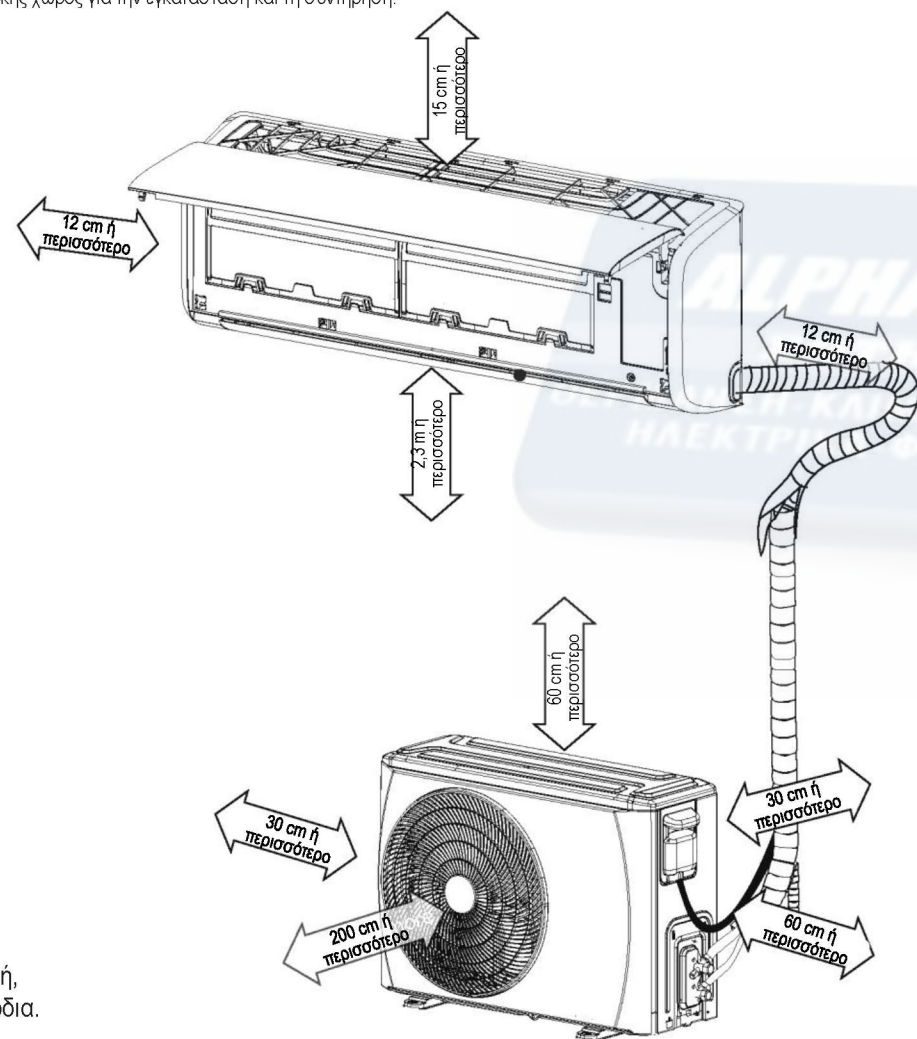

Σημείωση: Τηρήστε τις αποστάσεις που υποδεικνύονται με βέλη από τον τοίχο, την οροφή, τον φράχτη ή άλλα εμπόδια.

Οι σωληνώσεις μπορούν να τοποθετηθούν με κατεύθυνση προς τα πίσω, αριστερά, πίσω αριστερά ή δεξιά.

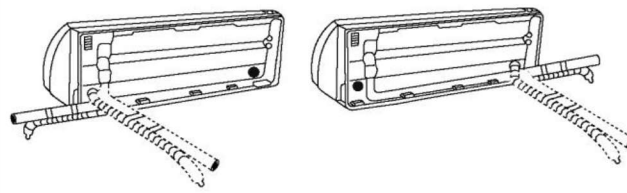

Κλείστε τον εύκαμπτο σωλήνα αποστράγγισης που δεν χρησιμοποιείται με την ελαστική τάπα που παρέχεται.

Κόψτε το αποσπώσιμο πλαίσιο ανάλογα με το μέγεθος του σωλήνα.

αποσπώσιμο πλαίσιο

2. ΕΓΚΑΤΑΣΤΑΣΗ ΕΣΩΤΕΡΙΚΗΣ ΜΟΝΑΔΑΣ



2.1 ΠΛΑΚΑ ΕΓΚΑΤΑΣΤΑΣΗΣ ΕΣΩΤΕΡΙΚΗΣ ΜΟΝΑΔΑΣ

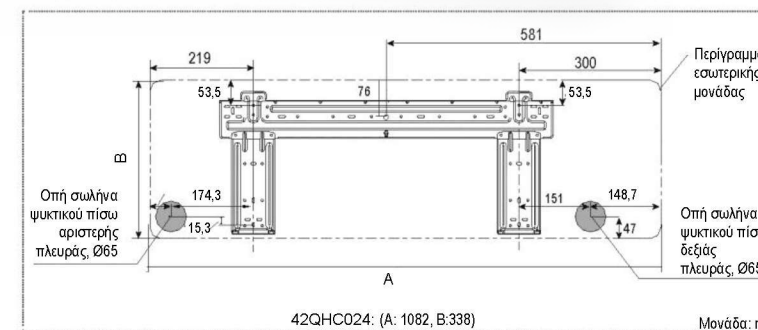
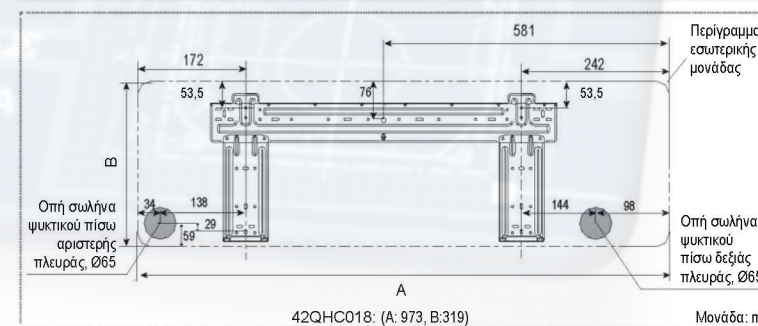
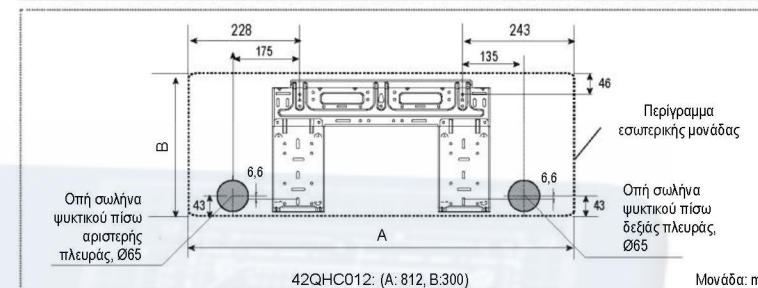
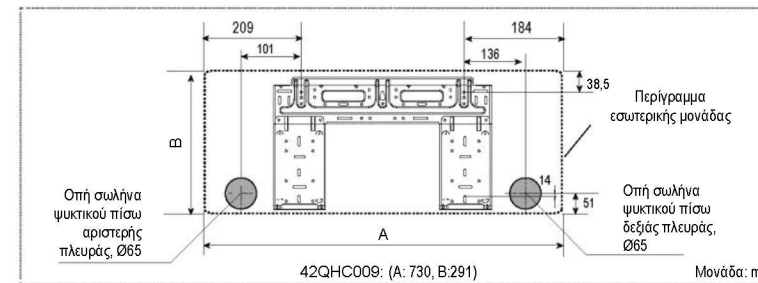

Σημείωση:

- Η πλάκα εγκατάστασης είναι στερεωμένη με μια βίδα για ευκολία κατά την αποστολή. Αφαιρέστε τη βίδα πριν από την εγκατάσταση. (βλ. εικόνα)

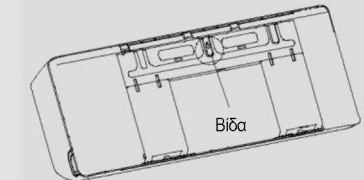

- Η πλάκα εγκατάστασης θα μοιάζει με μία από τις παρακάτω εικόνες, ανάλογα με το μέγεθος της μονάδας. Οι σπές για τα ούπα θα πρέπει να έχουν βάθος 5 mm.

2.2 ΔΙΑΔΙΚΑΣΙΑ ΕΓΚΑΤΑΣΤΑΣΗΣ

Βήμα 1: Προσδιορίστε τη θέση της οπής στον τοίχο

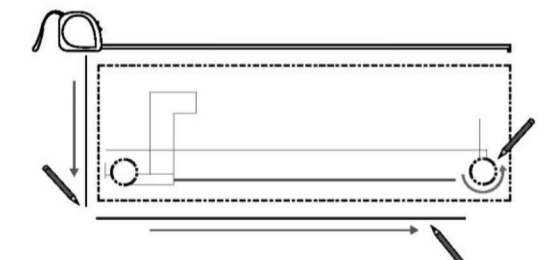

Βήμα 2: Στερεώστε την πλάκα εγκατάστασης

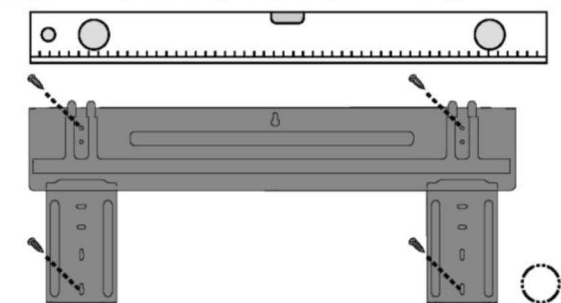

Βήμα 3: Ανοίξτε την οπή στον τοίχο

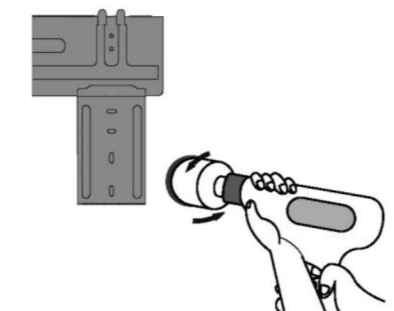

■ Τοποθέτηση της πλάκας εγκατάστασης

Στερεώστε την πλάκα εγκατάστασης οριζόντια και επίπεδα στον τοίχο με πέντε ή περισσότερες βίδες τύπου A.



■ Άνοιγμα οπής στον τοίχο

Ανοίξτε μια οπή 65 mm στον τοίχο με ελαφριά κλίση προς την εξωτερική πλευρά.

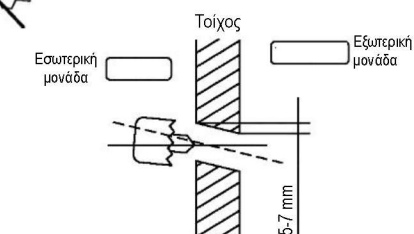

2. ΕΓΚΑΤΑΣΤΑΣΗ ΕΣΩΤΕΡΙΚΗΣ ΜΟΝΑΔΑΣ

Βήμα 4: Συνδέστε τον σωλήνα

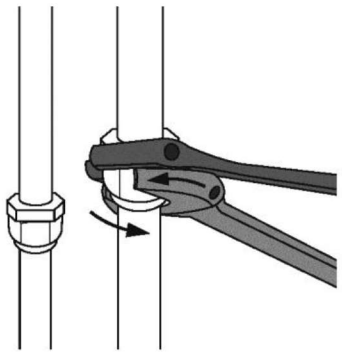

Βήμα 5: Συνδέστε το καλώδιο

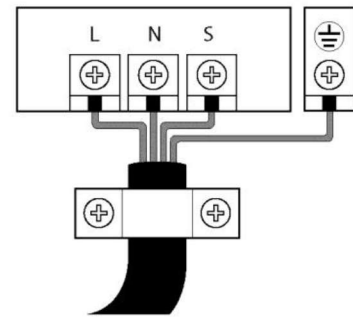

Βήμα 6: Προετοιμάστε τον σωλήνα αποστράγγισης

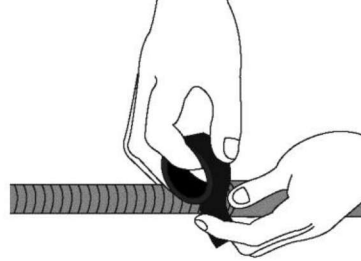

Βήμα 8: Αναρτήστε την εσωτερική μονάδα

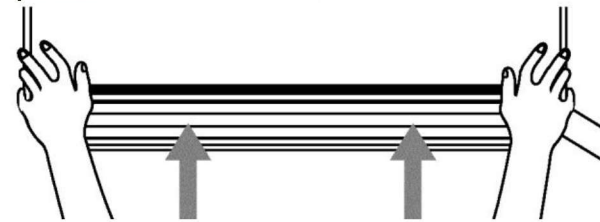

Βήμα 7: Τυλίξτε με ταινία τον σωλήνα και το καλώδιο

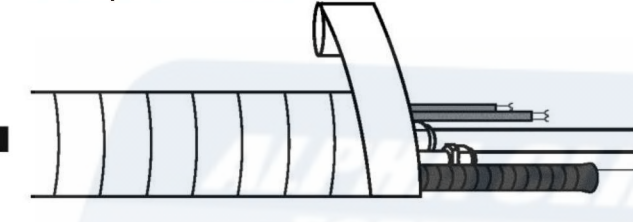

■ Σύνδεση καλωδίων εσωτερικής μονάδας

1. Ανασηκώστε το μπροστινό κάλυμμα της εσωτερικής μονάδας.
2. Αφαιρέστε το κάλυμμα του ηλεκτρικού κιβωτίου της εσωτερικής μονάδας και τον σφικτήρα καλωδίων, χαλαρώνοντας τις βίδες.
3. Περάστε τα καλώδια σύνδεσης από το πίσω μέρος της εσωτερικής μονάδας και συνδέστε τα στην πλακέτα ακροδεκτών της εσωτερικής μονάδας.

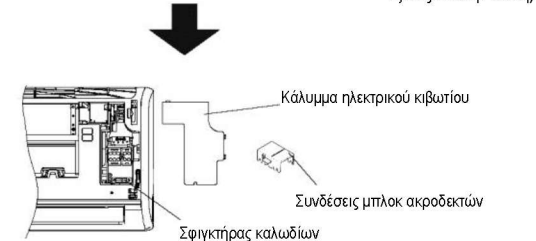
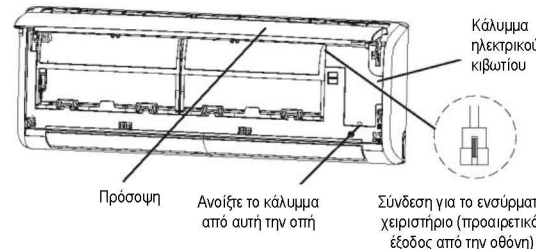

■ Αποστράγγιση

Η γραμμή αποστράγγισης δεν πρέπει να έχει κανένα σημείο κάμψης σε όλο το μήκος της, πρέπει να έχει καθοδική κλίση και πρέπει να είναι μονωμένη έως τον εξωτερικό τοίχο.

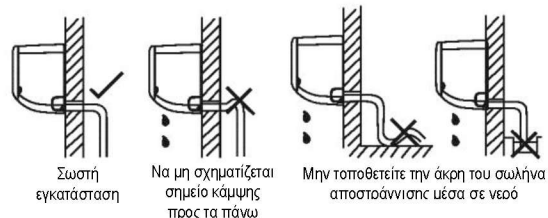

■ Τύλιγμα του σωλήνα με ταινία

- Για τον σωστό προσαρμοστικό των γραμμών σωληνώσεων ψυκτικού, των ηλεκτρικών καλωδίων και των γραμμών αποστράγγισης, ανατρέξτε στην παρακάτω εικόνα:
- Τοποθετήστε τον εύκαμπο σωλήνα αποστράγγισης κάτω από τη σωληνώση ψυκτικού.
 - Βεβαιωθείτε ότι ο εύκαμπος σωλήνας αποστράγγισης δεν έχει ανοδική κλίση ούτε είναι στριμμένος.
 - Κάθε γραμμή πρέπει να είναι ξεχωριστά μονωμένη.



■ Ανάρτηση της εσωτερικής μονάδας

1. Περάστε τις γραμμές ψυκτικού μέσα από την οπή στον τοίχο.
2. Αναρτήστε την εσωτερική μονάδα στο επάνω άγκιστρο της πλάκας εγκατάστασης και, στη συνέχεια, πιέστε το κάτω μέρος της εσωτερικής μονάδας προς τον τοίχο και στερεώστε την στο κάτω άγκιστρο.
3. Μετακινήστε την εσωτερική μονάδα από τη μια πλευρά στην άλλη, καθώς και πάνω και κάτω για να ελέγξετε αν έχει αγκιστρωθεί σταθερά.

Χρησιμοποιήστε μια σφήνα για να κρατήσετε προς τα έξω τη μονάδα εάν απαιτούνται σωληνώσεις στην πίσω πλευρά.

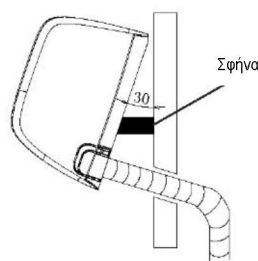

3. ΕΓΚΑΤΑΣΤΑΣΗ ΕΞΩΤΕΡΙΚΗΣ ΜΟΝΑΔΑΣ



3.1 ΔΙΑΣΤΑΣΕΙΣ ΤΟΠΟΘΕΤΗΣΗΣ ΕΞΩΤΕΡΙΚΗΣ ΜΟΝΑΔΑΣ

Οι διαστάσεις τοποθέτησης ποικίλλουν μεταξύ των διαφόρων εξωτερικών μονάδων. Η διάμετρος της κεφαλής του κοχλία στερέωσης θα πρέπει να είναι μεγαλύτερη από 12 mm.

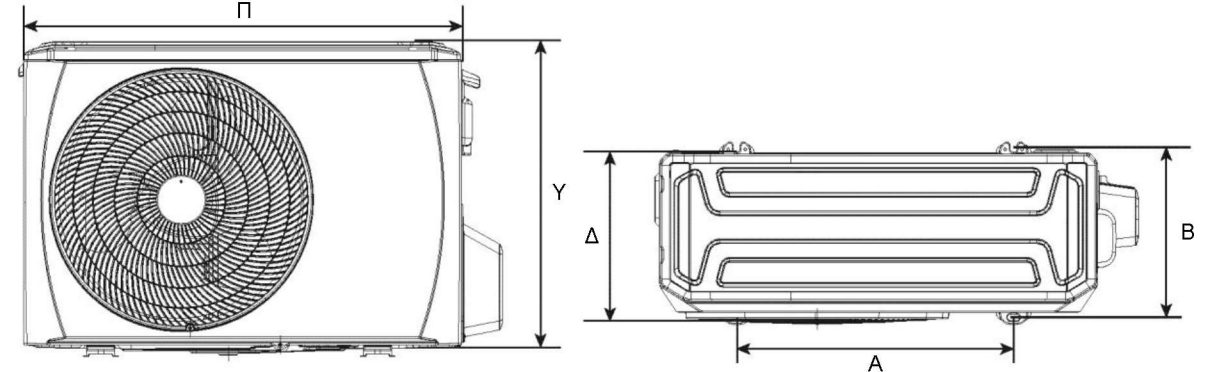

Εξωτερική μονάδα	Διαστάσεις εξωτερικής μονάδας (mm)			Διαστάσεις σημείου τοποθέτησης (mm)	
	Π	Υ	Δ	Α	Β
38QHC009DS*	700	55	275	450	267
38QHC012DS*/38QHC009ES*	770	555	300	487	298
38QHC018DS* 38QHC012ES*/38QHC018ES*	800	554	333	515	340
38QHC024DS*/38QHC024ES*	845	702	363	540	376

3.2 ΑΠΑΙΤΗΣΕΙΣ ΧΩΡΟΥ ΓΙΑ ΤΗΝ ΕΞΩΤΕΡΙΚΗ ΜΟΝΑΔΑ

Εγκατάσταση μίας μονάδας

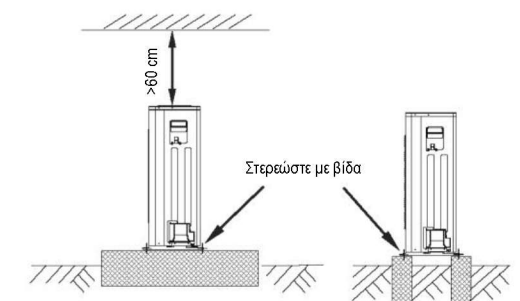
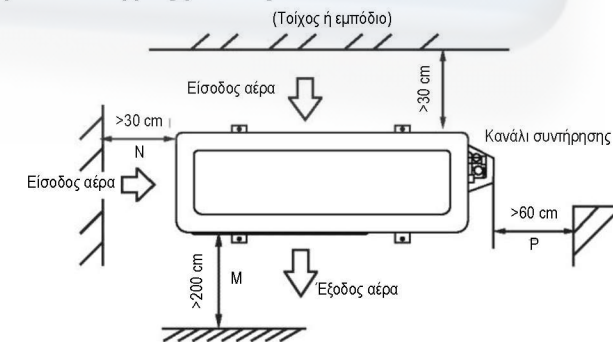

Παράλληλη σύνδεση των δύο μονάδων ή επάνω μονάδα: cm

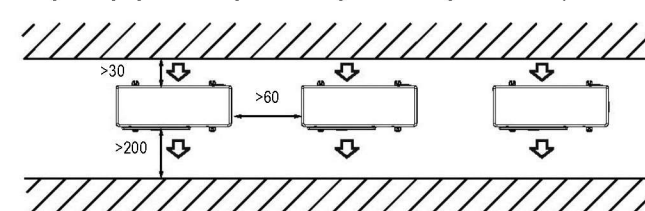

Παράλληλη σύνδεση εμπρός και πίσω μέρους. μονάδα: cm

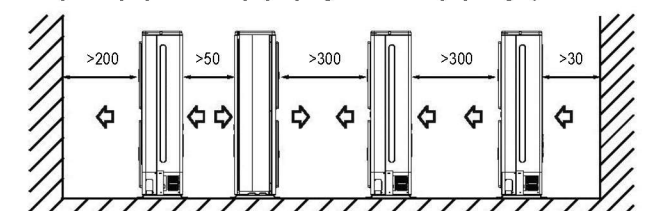

⚠ ΠΡΟΣΟΧΗ

■ Σε περιοχές με χιονόπτωση και χαμηλές θερμοκρασίες, αποφύγετε την εγκατάσταση της εξωτερικής μονάδας σε μέρη όπου μπορεί να καλυφθεί από χιόνι. Σε περιοχές όπου αναμένονται βαριές χιονοπτώσεις, θα πρέπει να εγκαταστήσετε ένα μη παρεχόμενο κάλυμμα προστασίας από τον πάγο και το χιόνι ή/και έναν μη παρεχόμενο ανεμοφράκτη, για την προστασία της μονάδας από τη συσσώρευση χιονιού ή/και το φράξιμο της εισόδου αέρα.

3. ΕΓΚΑΤΑΣΤΑΣΗ ΕΞΩΤΕΡΙΚΗΣ ΜΟΝΑΔΑΣ

3.3 ΣΥΝΔΕΣΕΙΣ ΚΑΛΩΔΙΩΝ ΕΞΩΤΕΡΙΚΗΣ ΜΟΝΑΔΑΣ

- Αφαιρέστε το κάλυμμα του ηλεκτρικού κιβωτίου και τον σφιγκτήρα καλωδίων, χαλαρώνοντας τις βίδες.
- Συνδέστε τα καλώδια στην πλακέτα ακροδεκτών της εξωτερικής μονάδας ακολουθώντας την ίδια σειρά όπως και στην εσωτερική.

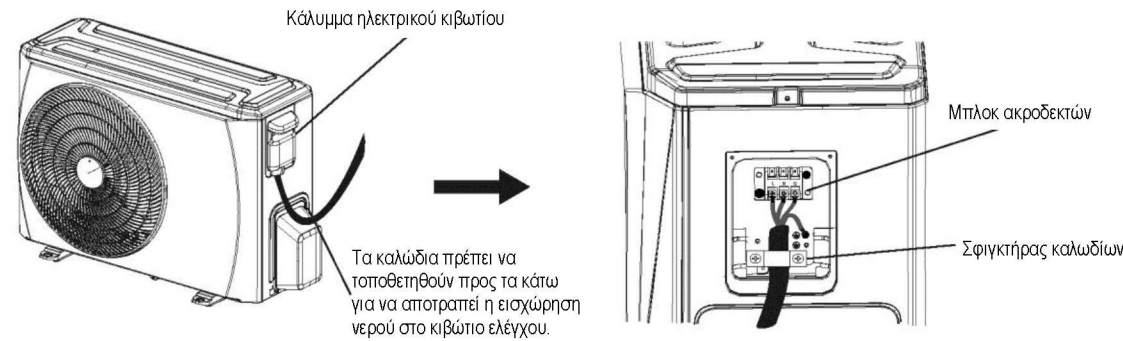

3.4 ΕΓΚΑΤΑΣΤΑΣΗ ΤΗΣ ΕΞΩΤΕΡΙΚΗΣ ΜΟΝΑΔΑΣ

- Πριν από την εγκατάσταση, ελέγξτε την αντοχή και την οριζόντια ευθυγράμμιση της βάσης ώστε να μην παράγονται μη φυσιολογικοί ήχοι.
- Στερεώστε τη βάση σταθερά με ούπα και βίδες (M10) για να αποτρέψετε την κατάρρευσή της.
- Εγκαταστήστε τα αντικραδασμικά ελαστικά θεμελίωσης για απευθείας υποστήριξη της κάτω επιφάνειας του ποδιού στερέωσης που έρχεται σε επαφή με την κάτω πλάκα της εξωτερικής μονάδας.

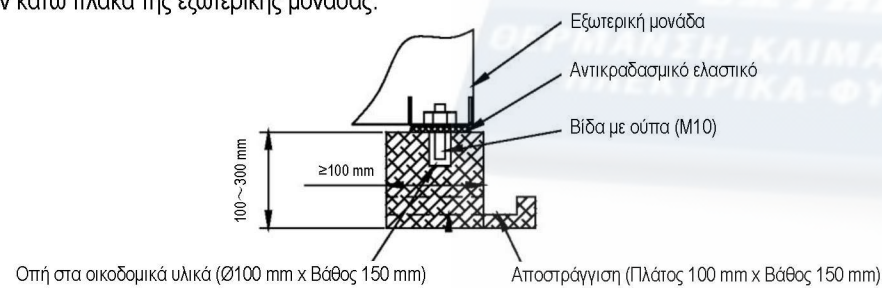

3.5 ΕΓΚΑΤΑΣΤΑΣΗ ΤΟΥ ΣΩΛΗΝΑ ΑΠΟΣΤΡΑΓΓΙΣΗΣ ΓΙΑ ΤΗΝ ΕΞΩΤΕΡΙΚΗ ΜΟΝΑΔΑ

- Συνδέστε την έξοδο αποστράγγισης με μια προέκταση σωλήνα αποστράγγισης.
- Προσαρμόστε την τσιμούχα στην έξοδο αποστράγγισης.
- Βάλτε το σύνδεσμο εξόδου αποστράγγισης μέσα στην οπή εξόδου της λεκάνης της εξωτερικής μονάδας και περιστρέψτε κατά 90 μοίρες για να ασφαλίσει στη θέση τους.

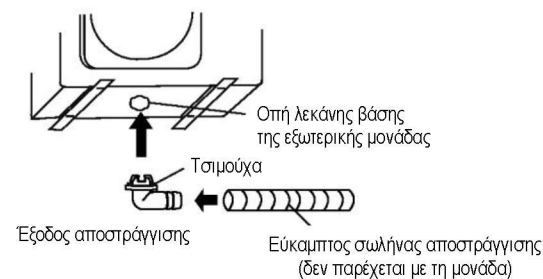

4. ΣΥΝΔΕΣΗ ΣΩΛΗΝΩΣΕΩΝ ΨΥΚΤΙΚΟΥ



ΠΡΟΣΟΧΗ

- Ελέγξτε αν η διαφορά ύψους μεταξύ της εσωτερικής και της εξωτερικής μονάδας και το συνολικό μήκος του σωλήνα ψυκτικού πληρούν τις απαιτήσεις του συστήματος.
- Οι εργασίες σωληνώσεων ψυκτικού πραγματοποιούνται μετά από την εγκατάσταση της εσωτερικής και της εξωτερικής μονάδας. Συνδέστε πρώτα τον σωλήνα στην εσωτερική πλευρά και στη συνέχεια στην εξωτερική πλευρά.
- Διατηρείτε πάντα τα άκρα του σωλήνα σφραγισμένα με πώμα ή ταινία κατά τη διάρκεια της εγκατάστασης και ΜΗΝ τα αφαιρείτε παρά μόνο όταν είστε έτοιμοι να συνδέσετε τις σωληνώσεις.
- Βεβαιωθείτε ότι μονώνετε όλες τις σωληνώσεις σε όλη τη διαδρομή σύνδεσής τους μέσα στη μονάδα. Τυχόν εκτεθειμένοι σωλήνες ενδέχεται να προκαλέσουν συμπυκνώματα ή εγκαύματα κατά το άγγιγμα.
- Όταν η εξωτερική μονάδα είναι στην επάνω θέση και η διαφορά επιπέδου είναι μεγαλύτερη από 10 m, συνιστάται η τοποθέτηση γωνίας επιστροφής λαδιού κάθε 5~8 m στον σωλήνα αερίου. Η ακτίνα κάμψης της επιστροφής λαδιού θα πρέπει να είναι τουλάχιστον 10 cm.

4.1 ΕΚΧΕΙΛΩΣΗ

ΣΗΜΕΙΩΣΗ

- Τα εργαλεία που απαιτούνται για την εκχείλωση είναι κοπτήρας σωληνών, γλείφανο, εργαλείο εκχείλωσης και μέγνη.

4.1.1 Χρησιμοποιήστε κοπτήρα σωληνών για να κόψετε τον σωλήνα στο απαιτούμενο μήκος. Βεβαιωθείτε ότι η ακμή κοπής παραμένει σε γωνία 90° με την πλευρά του σωλήνα.

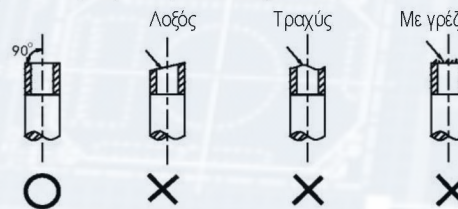

4.1.2 Χρησιμοποιήστε γλείφανο για να απομακρύνετε τα γρέζια, με την επιφάνεια κοπής προς τα κάτω, ώστε να μην εισέλθουν τα γρέζια στο σωλήνα.

4.1.3 Εκτελέστε τις εργασίες εκχείλωσης με τα εργαλεία εκχείλωσης όπως παρακάτω.

Εξωτερική διάμετρος	A (mm)	
	Μέγ.	Ελάχ.
Ø6,35 mm	8,7	8,3
Ø9,52 mm	12,4	12,0
Ø12,7 mm	15,8	15,4
Ø15,88 mm	19,0	18,6
Ø19,05 mm	23,3	22,9

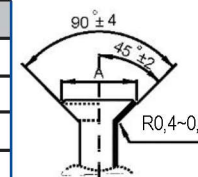

4.1.4 Ελέγξτε αν έχει γίνει σωστά η εκχείλωση. Δείτε παραδείγματα εσφαλμένης εκχείλωσης σωληνών παρακάτω.



ΠΡΟΣΟΧΗ

- Εάν χρειάζεται συγκόλληση, χρησιμοποιήστε αέριο άζωτο.
- Η εσφαλμένη ροπή θα προκαλέσει ζημιά στο χείλος ή διαρροές αερίου.

4.2 ΣΥΝΔΕΣΗ ΣΩΛΗΝΩΣΕΩΝ

4.2.1 Ευθυγραμμίστε τα κέντρα των σωληνών για να σφίξετε το ρακόρ και ολοκληρώστε τη σύνδεση χρησιμοποιώντας δύο κλειδιά.

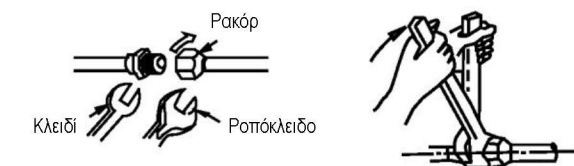

Μέγεθος σωλήνα	Ροπή
Ø6,35 mm	18 ~ 20 N.m
Ø9,52 mm	25 ~ 26 N.m
Ø12,7 mm	35 ~ 36 N.m
Ø15,88 mm	45 ~ 47 N.m
Ø19,05 mm	65 ~ 67 N.m

4.2.2 Επιλέξτε το κατάλληλο μονωτικό υλικό για τον σωλήνα ψυκτικού. (Ελάχ. 10 mm, θερμομονωτικός αφρός C)

- Χρησιμοποιήστε ξεχωριστούς θερμομονωτικούς σωλήνες για τους σωλήνες αερίου και υγρού.
- Το παραπάνω πάχος είναι τυπικό για θερμοκρασία εσωτερικού χώρου 27°C και υγρασία 80%. Εάν η εγκατάσταση γίνεται σε όχι ιδιαίτερα κατάλληλες συνθήκες, όπως κοντά σε μπάνια, κουζίνες και άλλες παρόμοιες θέσεις, ενισχύστε τη μόνωση.
- Η θερμοκρασία αντοχής στη θερμότητα της μόνωσης θα πρέπει να είναι μεγαλύτερη από 120°C.
- Χρησιμοποιήστε την κολλητική ουσία στο συνδετικό μέρος της μόνωσης για να αποτρέψετε την εισχώρηση υγρασίας.
- Επιδιορθώστε και καλύψτε τυχόν ρωγμές στη μόνωση και ελέγξτε κυρίως το τμήμα κάμψης και τον ανατήρα του σωλήνα.

4. ΣΥΝΔΕΣΗ ΣΩΛΗΝΩΣΕΩΝ ΨΥΚΤΙΚΟΥ

4.3 ΣΩΛΗΝΑΣ ΨΥΚΤΙΚΟΥ

R410A*	Ελάχιστο μήκος για τη μείωση μη φυσιολογικών κραδασμών και θορύβου	Μήκος χωρίς πλήρωση	Πρόσθετη πλήρωση ανά μέτρο	
			Γραμμή υγρού: Ø6,35 mm	Γραμμή υγρού: Ø9,52 mm
R410A*	3 m	5 m	15 g	30 g

* Χρησιμοποιήστε εργαλεία για το σύστημα ψυκτικού R410A.

ΣΗΜΕΙΩΣΗ

- Μεγαλύτερο μήκος σωλήνα σύνδεσης θα επηρεάσει την αποδοτικότητα και την ενεργειακή απόδοση της μονάδας.
- Η ονομαστική απόδοση ελέγχεται με βάση σωλήνα μήκους 5 μέτρων.
- Όταν το μήκος του σωλήνα είναι μεγαλύτερο από 5 m, θα πρέπει να προστεθεί επιπλέον ψυκτικό σύμφωνα με το μήκος του σωλήνα.
- Το συνιστώμενο μήκος του σωλήνα είναι όπως παρακάτω.

Μοντέλα	R410A τύπου Inverter	
	Μέγ. μήκος σωλήνα (m)	Μέγ. διαφορά ύψους (m)
QHC009/QHC012	25	10
QHC018	30	20
QHC024	40	20

* Χρησιμοποιήστε εργαλεία για το σύστημα ψυκτικού R410A.

4.4 ΕΚΚΕΝΩΣΗ ΑΕΡΑ

- Συνδέστε τον σωλήνα πλήρωσης από το μανόμετρο στην υποδοχή πλήρωσης της βαλβίδας της γραμμής αερίου.
- Συνδέστε τον σωλήνα πλήρωσης στην υποδοχή της αντλίας κενού.
- Ανοίξτε τελείως τον διακόπτη χαμηλής πίεσης της πολλαπλής βαλβίδας μετρητή
- Θέστε σε λειτουργία την αντλία κενού για να αρχίσει η εκκένωση αέρα από το σύστημα έως τα 76 cmHg.
- Κλείστε τον διακόπτη χαμηλής πίεσης της πολλαπλής βαλβίδας μετρητή.
- Ανοίξτε τελείως το στέλεχος βαλβίδας των στεγανών βαλβίδων.
- Αφαιρέστε τον εύκαμπο σωλήνα πλήρωσης από την υποδοχή πλήρωσης.
- Σφίξτε καλά τα καπάκια των στεγανών βαλβίδων.

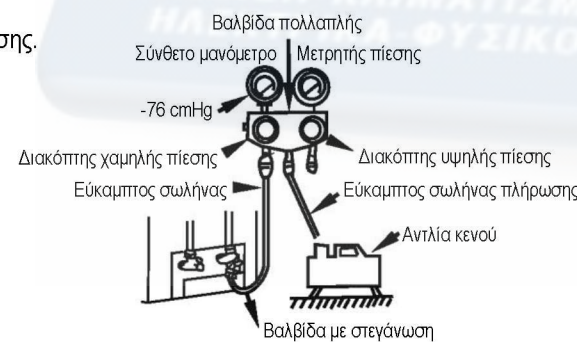

4.5 ΔΟΚΙΜΗ ΔΙΑΡΡΟΩΝ

Μόλις ολοκληρωθούν οι εργασίες σύνδεσης των σωληνώσεων, μην παραλείψετε να ελέγξετε τα συνδετικά μέρη όλων των σωληνών ψυκτικού και να βεβαιωθείτε ότι δεν υπάρχει διαρροή αερίου, με την εφαρμογή σαπουνιάδας στους σωλήνες ή με τη χρήση ανιχνευτή διαρροών ειδικού για ψυκτικά HFC. Για μια απεικόνιση, ανατρέξτε στην παρακάτω εικόνα.

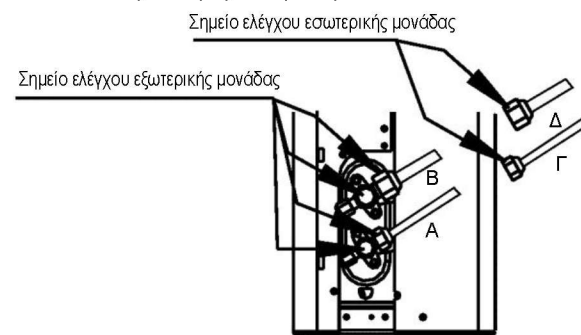

A: Βαλβίδα απομόνωσης χαμηλής πίεσης B: Βαλβίδα απομόνωσης υψηλής πίεσης Γ & Δ: Ρακόρ εσωτερικής μονάδας

5. ΚΑΛΩΔΙΩΣΗ

ΠΡΟΣΟΧΗ

- Όλες οι ηλεκτρολογικές συνδέσεις πρέπει να διεξάγονται από εξειδικευμένους τεχνικούς εγκατάστασης και όλες οι καλωδιώσεις πρέπει να συνδέονται σύμφωνα με το διάγραμμα καλωδιώσεων.
- Συνδέστε πρώτα τη γείωση, πριν από οποιαδήποτε άλλη ηλεκτρολογική σύνδεση.
- Όλες οι παροχές ρεύματος πρέπει να είναι απενεργοποιημένες προτού ξεκινήσει οποιαδήποτε εργασία καλωδίωσης. Μην ενεργοποιήσετε την παροχή ρεύματος παρά μόνο όταν έχετε επιβεβαιώσει ότι όλες οι καλωδιώσεις έχουν ελεγχθεί όσον αφορά την ασφάλεια.
- Πρέπει να τοποθετείται κεντρικός διακόπτης και ασφαλειοδιακόπτης ή ασφάλεια, με δυναμικότητα τουλάχιστον 1,5 φορά μεγαλύτερη από το μέγιστο ρεύμα του κυκλώματος.
- Πρέπει επίσης να χρησιμοποιείται αποκλειστικό κύκλωμα διακλάδωσης και να υπάρχει αποκλειστική πρίζα για το συγκεκριμένο κλιματιστικό.
- Η διατομή του καλωδίου εξαρτάται από το ονομαστικό ρεύμα και από τους εθνικούς, περιφερειακούς και τοπικούς κανονισμούς ηλεκτρικής καλωδίωσης. Συμβουλευτείτε τους τοπικούς κανονισμούς για τα κτίρια καθώς και τον Εθνικό Ηλεκτρολογικό Κανονισμό για τυχόν ειδικές απαιτήσεις.
- Εάν το καλώδιο τροφοδοσίας έχει υποστεί ζημιά, πρέπει να αντικατασταθεί από τον κατασκευαστή, τον αντιπρόσωπο σέρβις ή κάποιον ειδικό, προκειμένου να αποφευχθεί τυχόν κίνδυνος.
- Η μονάδα πρέπει να συνδεθεί στο κύριο δίκτυο τροφοδοσίας μέσω ενός ασφαλειοδιακόπτη ή διακόπτη με ελάχιστο διάκενο επαφής 3 mm σε όλους τους πόλους. Συνιστάται η εγκατάσταση μιας διάταξης ρεύματος διαρροής (RCD) με ονομαστική ισχύ όχι μεγαλύτερη από 30 mA.
- Αυτή η συσκευή πρέπει να διαθέτει γείωση για να λειτουργήσει.

■ Ονομαστικό ρεύμα για κάθε μοντέλο

Μοντέλο	Ονομαστικό ρεύμα (A)	Ονομαστική ισχύς ασφαλειών (A)	Καλώδιο ρεύματος (ελάχιστη διατομή)	Καλώδιο σύνδεσης (ελάχιστη διατομή)
38QHC009/38QHC012	10,0	16	3*1,5 mm ²	5*1,5 mm ²
38QHC018	12,5	20	3*1,5 mm ²	5*1,5 mm ²
38QHC024	18,0	30	3*2,5 mm ²	5*2,5 mm ²

ΣΗΜΕΙΩΣΗ:

1. Όλα τα καλώδια τροφοδοσίας πρέπει να έχουν μέγεθος σύμφωνο με τους εθνικούς, πολιτειακούς και τοπικούς κανονισμούς ηλεκτρικής καλωδίωσης. Συμβουλευτείτε τους τοπικούς κανονισμούς για τα κτίρια καθώς και τον Εθνικό Ηλεκτρολογικό Κανονισμό για τυχόν ειδικές απαιτήσεις.
2. Ο τύπος του εξωτερικού καλωδίου τροφοδοσίας και διασύνδεσης θα πρέπει να είναι H07RN-F.
3. Το ονομαστικό ρεύμα της συσκευής αναφέρεται στην πινακίδα ονομαστικών τιμών.



■ Διάγραμμα σύνδεσης

Μοντέλο	Εσωτερική μονάδα	Εξωτερική μονάδα
QHC009 QHC012 QHC018		
QHC24		

6. ΤΕΛΙΚΟΣ ΕΛΕΓΧΟΣ ΚΑΙ ΔΟΚΙΜΑΣΤΙΚΗ ΛΕΙΤΟΥΡΓΙΑ

6.1 ΤΕΛΙΚΗ ΛΙΣΤΑ ΕΛΕΓΧΟΥ

Για να ολοκληρώσετε την εγκατάσταση, πραγματοποιήστε τους ακόλουθους ελέγχους πριν από τη δοκιμαστική λειτουργία.

- Αντοχή της θέσης εγκατάστασης τόσο στην εσωτερική όσο και στην εξωτερική πλευρά, επιβεβαίωση ότι δεν υπάρχουν εμπόδια στη έξοδο ή την επιστροφή αέρα της μονάδας.
- Σφίξιμο της σύνδεσης του σωλήνα ψυκτικού και επιβεβαίωση ότι δεν υπάρχει διαρροή.
- Οι συνδέσεις των ηλεκτρολογικών καλωδίων έχουν πραγματοποιηθεί σωστά και η μονάδα έχει συνδεθεί στη γείωση.
- Έλεγχος του συνολικού μήκους των σωληνώσεων και καταγραφή της πρόσθετης ποσότητας ψυκτικού που έχει συμπληρωθεί.
- Η παροχή ρεύματος ταιριάζει με την ονομαστική τάση του κλιματιστικού.
- Μόνωση του σωλήνα.
- Αποστράγγιση.

6.2 ΧΕΙΡΟΚΙΝΗΤΗ ΛΕΙΤΟΥΡΓΙΑ

Η χειροκίνητη λειτουργία ενεργοποιείται με το πάτημα του κουμπιού χειροκίνητης λειτουργίας. Πατήστε το κουμπί χειροκίνητης λειτουργίας επανειλημμένα για να αλλάξετε τρόπους λειτουργίας ως εξής:

- Μία φορά = ΑΥΤΟΜΑΤΗ λειτουργία (θέρμανση, ψύξη ή ανεμιστήρας, στους 24°C και αυτόματη ταχύτητα ανεμιστήρα).
- Δύο φορές = Λειτουργία ΨΥΞΗΣ [εναλλαγή σε ΑΥΤΟΜΑΤΗ λειτουργία μετά από 30 λεπτά (χρησιμοποιείται κυρίως για δοκιμαστική λειτουργία)].
- Τρεις φορές = ΑΠΕΝΕΡΓΟΠΟΙΗΣΗ.

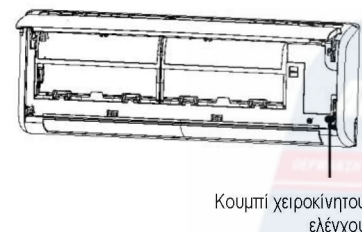

6.3 ΔΟΚΙΜΑΣΤΙΚΗ ΛΕΙΤΟΥΡΓΙΑ

Θέστε το κλιματιστικό σε λειτουργία ΨΥΞΗΣ με το τηλεχειριστήριο (ή με το κουμπί χειροκίνητης λειτουργίας) και ελέγξτε την κατάσταση λειτουργίας τόσο της εσωτερικής όσο και της εξωτερικής μονάδας. Σε περίπτωση οποιασδήποτε δυσλειτουργίας, διορθώστε το πρόβλημα σύμφωνα με τις οδηγίες του κεφαλαίου "Αντιμετώπιση προβλημάτων" στο "Εγχειρίδιο συντήρησης".

Εσωτερική μονάδα

- Ελέγξτε αν τα κουμπιά (όπως ON/OFF, MODE, TEMPERATURE, FAN SPEED κ.λπ.) στο τηλεχειριστήριο λειτουργούν σωστά.
- Ελέγξτε αν η περσίδα κινείται κανονικά.
- Ελέγξτε αν η θερμοκρασία του δωματίου ρυθμίζεται σωστά.
- Ελέγξτε αν οι ενδεικτικές λυχνίες στην οθόνη ενδείξεων είναι φυσιολογικές.
- Ελέγξτε αν το κουμπί χειροκίνητης λειτουργίας λειτουργεί σωστά.
- Ελέγξτε αν η αποστράγγιση είναι κανονική.
- Ελέγξτε αν υπάρχουν κραδασμοί ή ασυνήθιστοι θόρυβοι στη διάρκεια της λειτουργίας.
- Ελέγξτε αν η εσωτερική μονάδα λειτουργεί σωστά στη θέρμανση και την ψύξη.

Εξωτερική μονάδα

- Ελέγξτε αν υπάρχουν κραδασμοί ή ασυνήθιστοι θόρυβοι στη διάρκεια της λειτουργίας.
- Ελέγξτε αν η ροή αέρα, ο θόρυβος ή το συμπυκνωμένο νερό από το κλιματιστικό ενοχλούν τους γείτονές σας.
- Ελέγξτε αν υπάρχει διαρροή ψυκτικού.

ΠΡΟΣΟΧΗ

- Όταν επανεκκινείτε τη μονάδα, η λειτουργία του συμπιεστή καθυστερεί να ξεκινήσει για περίπου 3 λεπτά για την προστασία της μονάδας.