

HITACHI

Inspire the Next

ΚΛΙΜΑΤΙΣΤΙΚΟ ΜΗΧΑΝΗΜΑ ΔΙΑΙΡΟΥΜΕΝΟΥ ΤΥΠΟΥ

ΕΣΩΤΕΡΙΚΗ ΜΟΝΑΔΑ/ΕΞΩΤΕΡΙΚΗ ΜΟΝΑΔΑ



ΤΥΠΟΣ

**RAF-25RPA / RAC-25FPA
RAF-35RPA / RAC-35FPA
RAF-50RPA / RAC-50FPA**

**ΕΞΩΤΕΡΙΚΗ ΜΟΝΑΔΑ ΓΙΑ ΜΟΝΤΕΛΟ
ΜΕ ΜΙΑ ΕΣΩΤΕΡΙΚΗ ΜΟΝΑΔΑ**

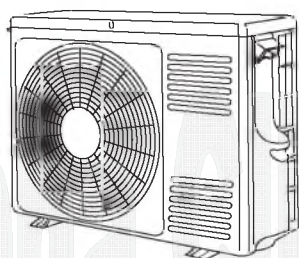

**RAC-25FPA
RAC-35FPA**

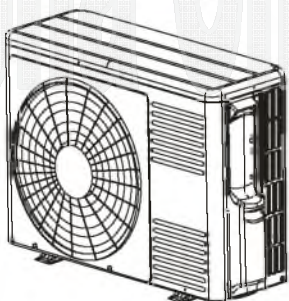

RAC-50FPA

ΕΣΩΤΕΡΙΚΗ ΜΟΝΑΔΑ

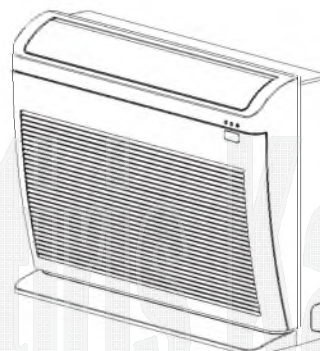

**RAF-25RPA
RAF-35RPA
RAF-50RPA**

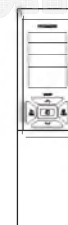

Instruction manual

Page 1~12

To obtain the best performance and ensure years of trouble free use, please read this instruction manual completely.

Bedienungsanleitung

Seite 13~24

Bitte lesen Sie diese Bedienungsanleitung aufmerksam durch, um durch richtige Bedienung jahrelangen und störungsfreien Betrieb zu gewährleisten.

Mode d'emploi

Page 25~36

Des performances optimales et un fonctionnement à long terme seront assurés en appliquant les présentes instructions après avoir entièrement lu ce mode d'emploi.

Manuale di istruzioni

Pag. 37~48

Per garantire la migliore prestazione e la più lunga Durata leggere attentamente e interamente le seguenti istruzioni.

Manual de instrucciones

Página 49~60

Para obtener el mejor funcionamiento y asegurar años de uso libre de problemas, lea cuidadosamente este manual de instrucciones.

Manual de instruções

Página 61~72

A fim de obter um bom funcionamento e de garantir uma utilização sem falhas durante muitos anos, é favor ler este manual de instruções completamente.

Οδηγίες χρήσεως

σελίδα 73~84

Γιά να είναι εγγυημένη η καλύτερη δυνατή λειτουργία και η χωρίς βλάβες μακροχρόνια χρήση της συσκευής, διαβάστε όλες τις κάτωθι οδηγίες.

ΥΠΟΔΕΙΞΕΙΣ ΑΣΦΑΛΕΙΑΣ

- Διαβάστε προσεκτικά τις “υποδείξεις ασφαλείας” πριν τη λειτουργία της συσκευής, για να εξασφαλίσετε το σωστό χειρισμό της συσκευής.
- Πρέπει να δώσετε ιδιαίτερη προσοχή στα σύμβολα “**⚠ Κίνδυνος**” και “**⚠ Προσοχή**”. Τα τμήματα που χαρακτηρίζονται με το σύμβολο “Warning” (“Κίνδυνος”) περιέχουν υποδείξεις, η μη τήρηση των οποίων μπορεί να οδηγήσει σε θάνατο ή σοβαρούς τραυματισμούς. Τα τμήματα που χαρακτηρίζονται με το σύμβολο “Caution” (“Προσοχή”) περιέχουν υποδείξεις, η μη τήρηση των οποίων μπορεί να έχει σοβαρές συνέπειες. Ακολουθήστε αυστηρά τις οδηγίες ώστε να είναι εγγυημένη η απόλυτη ασφάλεια.
- Τα σύμβολα σημαίνουν τα ακόλουθα. (Τα παρακάτω είναι παραδείγματα συμβόλων.)







Δείχνει τις οδηγίες που πρέπει να ακολουθήσετε.



Αυτό το σύμβολο σημαίνει απαγόρευση.

- Φυλάξτε αυτές τις οδηγίες χρήσεως μετά από την ανάγνωσή τους.





ΥΠΟΔΕΙΞΕΙΣ ΑΣΦΑΛΕΙΑΣ ΚΑΤΑ ΤΗΝ ΕΓΚΑΤΑΣΤΑΣΗ

⚠ ΚΙΝΔΥΝΟΣ	<ul style="list-style-type: none"> • Μην επισκευάζετε τη συσκευή μόνοι σας, γιατί μπορεί να συμβεί διαρροή νερού, βραχυκύκλωμα ή και φωτιά. 	 ΑΠΑΓΟΡΕΥΕΤΑΙ
	<ul style="list-style-type: none"> • Παρακαλούμε συμβουλευθείτε τον πωλητή σας ή τον εξουσιοδοτημένο τεχνικό για την εγκατάσταση της συσκευής. Γιατί εάν εγκαταστήσετε τη συσκευή μόνοι σας μπορεί να συμβεί διαρροή νερού, βραχυκύκλωμα ή και φωτιά. 	
	<ul style="list-style-type: none"> • Χρησιμοποιήστε ένα καλώδιο γειώσεως. Μην τοποθετείτε το καλώδιο γειώσεως κοντά σε αγωγούς νερού ή αεραγωγούς, αλεξικέραυνο ή στο καλώδιο γειώσεως τηλεφώνου. Η λανθασμένη τοποθέτηση του καλωδίου γειώσεως μπορεί να οδηγήσει σε ηλεκτροπληξία ή πυρκαγιά. 	 ΣΥΝΔΕΣΤΕ ΤΗΝ ΓΕΙΩΣΗ
	<ul style="list-style-type: none"> • Χρησιμοποιείτε τις καθορισμένες σωληνώσεις για το ψυκτικό R410A. Αλλιώς μπορεί να προκληθεί ρήξη στους χάλκινους σωλήνες ή βλάβη. 	
⚠ ΠΡΟΣΟΧΗ	<ul style="list-style-type: none"> • Ανάλογα με τον τόπο εγκατάστασης της συσκευής θα πρέπει να τοποθετήσετε και ένα διακόπτη ηλεκτρικού κυκλώματος. Χωρίς διακόπτη ηλεκτρικού κυκλώματος υπάρχει ο κίνδυνος ηλεκτροπληξιών. 	 ΑΠΑΓΟΡΕΥΕΤΑΙ
	<ul style="list-style-type: none"> • Μην τοποθετείτε τη συσκευή κοντά σε εύφλεκτο αέριο. Η εξωτερική συσκευή θα μπορούσε να πιάσει φωτιά εάν υπάρχει κοντά διαρροή εύφλεκτου αερίου. Οι σωληνώσεις πρέπει να στηριχθούν κατάλληλα με στηρίγματα τουλάχιστον κάθε 1 μέτρο. 	
	<ul style="list-style-type: none"> • Εξασφαλίστε την ανεμπόδιστη ροή νερού όταν τοποθετήσετε τον αγωγό απορροής νερού. • Χρησιμοποιείτε μονοφασική παροχή ρεύματος 220V ή 230V. Χρήση άλλης μορφής παροχής ρεύματος μπορεί να προκαλέσει την υπερθέρμανση των ηλεκτρικών μερών και να οδηγήσει σε φωτιά. 	 ΑΠΑΓΟΡΕΥΕΤΑΙ















ΥΠΟΔΕΙΞΕΙΣ ΑΣΦΑΛΕΙΑΣ ΓΙΑ ΤΗ ΔΙΑΚΟΠΗ ΚΑΙ ΣΥΝΤΗΡΗΣΗ

⚠ ΚΙΝΔΥΝΟΣ	<ul style="list-style-type: none"> • Σε περίπτωση που αντιληφθείτε κάποια ασυνήθιστη κατάσταση, (όπως για παράδειγμα μυρωδιά καμμένου), τότε σταματήστε αμέσως την λειτουργία της συσκευής και αποσυνδέστε τη συσκευή από την πρίζα. Τηλεφωνήστε αμέσως τον συντηρητή. Αν συνεχίσετε την λειτουργία της συσκευής, μπορεί να προκληθεί βραχυκύκλωμα και πυρκαγιά. 	 ΚΛΕΙΣΤΕ
	<ul style="list-style-type: none"> • Οι εργασίες συντήρησης πρέπει να γίνονται από τον προμηθευτή σας. Η λανθασμένη εκτέλεση εργασιών συντήρησης από μη ειδικευμένα άτομα μπορεί να οδηγήσει σε ηλεκτροπληξία ή φωτιά. 	
	<ul style="list-style-type: none"> • Σε περίπτωση που πρέπει να αφαιρέσετε και να μεταθέσετε τη συσκευή πρέπει να καλέσετε τον προμηθευτή σας. Η λανθασμένη αφαίρεση και εκ νέου τοποθέτηση της συσκευής από μη ειδικευμένα άτομα μπορεί να οδηγήσει σε ηλεκτροπληξία ή φωτιά. 	

ΥΠΟΔΕΙΞΕΙΣ ΑΣΦΑΛΕΙΑΣ ΚΑΤΑ ΤΗ ΛΕΙΤΟΥΡΓΙΑ

⚠ ΚΙΝΔΥΝΟΣ	<ul style="list-style-type: none"> • Μην εκθέτετε τον εαυτό σας για μεγάλο χρονικό διάστημα άμεσα στη ροή αέρα, γιατί αυτό είναι επιβλαβές για την υγεία σας. 	 ΑΠΑΓΟΡΕΥΕΤΑΙ
	 ΑΠΑΓΟΡΕΥΕΤΑΙ <ul style="list-style-type: none"> • Ποτέ μην τραβάτε το καλώδιο της συσκευής και μην το συνδέετε σε πολύπριζο με άλλες ηλεκτρικές συσκευές. Υπάρχει κίνδυνος βραχυκυκλώματος και πυρκαϊάς. 	
	<ul style="list-style-type: none"> • Μην κλείνετε την συσκευή τραβώντας το καλώδιο, γιατί αυτό μπορεί να προκαλέσει θανατηφόρο ατύχημα. 	 ΑΠΑΓΟΡΕΥΕΤΑΙ
	 ΚΛΕΙΣΤΕ <ul style="list-style-type: none"> • Κατά την διάρκεια κεραυνών, αποσυνδέστε την συσκευή και κλείστε τον διακόπτη. 	
	<ul style="list-style-type: none"> • Σπρέι και άλλα εύφλεκτα υλικά δεν πρέπει να βρίσκονται σε απόσταση μικρότερη του ενός μέτρου από τις εισόδους και εξόδους του αέρα της εξωτερικής και εσωτερικής μονάδας. Καθώς η εσωτερική πίεση ενός σπρέι μπορεί να αυξηθεί με τον ζεστό αέρα, μπορεί να προκληθεί ρήξη. 	 ΑΠΑΓΟΡΕΥΕΤΑΙ

ΥΠΟΔΕΙΞΕΙΣ ΑΣΦΑΛΕΙΑΣ ΚΑΤΑ ΤΗ ΛΕΙΤΟΥΡΓΙΑ

	<ul style="list-style-type: none"> Το προϊόν πρέπει να χρησιμοποιείται αποκλειστικά σύμφωνα με τις προδιαγραφές του κατασκευαστή και απαγορεύεται κάθε άλλη χρήση. 	 ΑΠΑΓΟΡΕΥΕΤΑΙ
 ΜΗΝ ΒΡΕΧΕΤΕ	<ul style="list-style-type: none"> Μην προσπαθείτε να χειριστείτε τη μηχανή με υγρά χέρια, αυτό μπορεί να προκαλέσει θανάσιμα ατυχήματα. 	
	<ul style="list-style-type: none"> Όταν λειτουργεί η συσκευή με εξοπλισμό καυστήρα, τότε φροντίστε για τον τακτικό αερισμό του χώρου για να αποφευχθεί έλλειψη οξυγόνου. 	 ΤΗΡΕΙΣΤΕ ΠΡΟΣΕΚΤΙΚΑ ΤΙΣ ΠΡΟΦΥΛΑΞΕΙΣ
 ΑΠΑΓΟΡΕΥΕΤΑΙ	<ul style="list-style-type: none"> Φροντίστε ούτως ώστε να μην κατευθύνεται ο ψυχρός αέρας, ο οποίος έρχεται από το αιρ-κοντίσιον, σε συσκευές θέρμανσης, γιατί αυτό μπορεί να επηρεάσει αρνητικά τη λειτουργία τους, π.χ. ηλεκτρικοί λέβητες, κουζίνες κλπ. 	
	<ul style="list-style-type: none"> Φροντίστε να είναι το πλαίσιο στερέωσης εσωτερικών συσκευών πάντα σταθερό, σφιχτό και χωρίς λάθη. Διαφορετικά η εξωτερική συσκευή μπορεί να πέσει και να δημιουργήσει κινδύνους. 	 ΑΠΑΓΟΡΕΥΕΤΑΙ
 ΑΠΑΓΟΡΕΥΕΤΑΙ	<ul style="list-style-type: none"> Μην πλένετε την μονάδα με νερό και μην τοποθετήσετε πάνω στην εσωτερική μονάδα κάποιο δοχείο με νερό όπως κάποιο βάζο. Τυχόν διαρροή μπορεί να προκαλέσει ηλεκτροπληξία. 	
	<ul style="list-style-type: none"> Μην τοποθετείτε φυτά άμεσα κάτω από την ροή αέρα, γιατί αυτό είναι επιβλαβές για τα φυτά. 	 ΑΠΑΓΟΡΕΥΕΤΑΙ
 ΚΛΕΙΣΤΟΣ	<ul style="list-style-type: none"> Σταματήστε την λειτουργία χρησιμοποιώντας το τηλεχειριστήριο και σβήστε τον διακόπτη όταν καθαρίζετε την συσκευή, ο ανεμιστήρας μέσα στην μονάδα είναι επικίνδυνος. 	
	<ul style="list-style-type: none"> Αποσυνδέστε την συσκευή από την πρίζα αν δεν πρόκειται να την χρησιμοποιήσετε για μεγάλο χρονικό διάστημα. 	 ΚΛΕΙΣΤΟΣ
 ΠΡΟΣΟΧΗ	<ul style="list-style-type: none"> Μην ανεβαίνετε στη εξωτερική μονάδα και μη τοποθετείτε αντικείμενα πάνω σ' αυτήν. 	 ΑΠΑΓΟΡΕΥΕΤΑΙ
	<ul style="list-style-type: none"> Όταν λειτουργεί η μονάδα με ανοικτά παράθυρα και πόρτα (η υγρασία χώρου είναι πάντα πάνω από 80%) και ο κατευθυντήρας του αέρα δείχνει προς τα κάτω ή κινείται αυτόματα για μεγάλο χρονικό διάστημα, τότε συμπυκνώνεται νερό στον κατευθυντήρα αέρα και σταλάζει κάτω. Αυτό θα υγράνει τα έπιπλά σας. Γι' αυτό δεν πρέπει η μονάδα να λειτουργεί κάτω από τέτοιες συνθήκες. 	 ΑΠΑΓΟΡΕΥΕΤΑΙ
 ΑΠΑΓΟΡΕΥΕΤΑΙ	<ul style="list-style-type: none"> Εάν η ποσότητα θερμότητας στο δωμάτιο είναι μεγαλύτερη από την ψυκτική ικανότητα της συσκευής (π.χ. Βρίσκονται πολλά άτομα στο δωμάτιο ή χρησιμοποιείται θερμική εγκατάσταση), τότε η προρυθμισμένη θερμοκρασία του δωματίου δεν μπορεί να επιτευχθεί. 	
	<ul style="list-style-type: none"> Ο καθαρισμός της εσωτερικής μονάδας πρέπει να γίνεται μόνο από εξειδικευμένο προσωπικό. Συμβουλευτείτε τον εμπορικό σας αντιπρόσωπο. Χρησιμοποιώντας απορρυπαντικά μπορεί να προκαλέσετε ζημιά στα πλαστικά μέρη ή να φράξετε τον σωλήνα αποστράγγισης, προξενώντας διαρροή και κίνδυνο ηλεκτροπληξίας. 	 ΑΠΑΓΟΡΕΥΕΤΑΙ
 ΜΗΝ ΑΓΓΙΖΕΤΕ	<ul style="list-style-type: none"> Μην αγγίζετε την έξοδο αέρα, την κάτω επιφάνεια και το πτερύγιο αλουμινίου της εξωτερικής μονάδας. Υπάρχει κίνδυνος τραυματισμού. 	
	<ul style="list-style-type: none"> Μην αγγίζετε τις σωληνώσεις ψυκτικού και την συνδεδεμένη βαλβίδα. Μπορεί να προκληθούν εγκαύματα. 	 ΜΗΝ ΑΓΓΙΖΕΤΕ
	<ul style="list-style-type: none"> Η παρούσα συσκευή δεν προορίζεται για χρήση από μικρά παιδιά ή από άτομα με ειδικές ανάγκες, εκτός από την περίπτωση όπου επιτηρούνται από υπεύθυνο άτομο, έτσι ώστε να διασφαλίζεται ότι χρησιμοποιούν την παρούσα συσκευή με ασφάλεια. Τα μικρά παιδιά θα πρέπει να επιτηρούνται, έτσι ώστε να διασφαλίζεται ότι δεν χρησιμοποιούν τη συσκευή σαν παιχνίδι. 	

ΟΝΟΜΑΣΙΕΣ ΚΑΙ ΛΕΙΤΟΥΡΓΙΕΣ ΚΑΘΕ ΜΕΡΟΥΣ

ΕΣΩΤΕΡΙΚΗ ΜΟΝΑΔΑ



ΕΞΩΤΕΡΙΚΗ ΜΟΝΑΔΑ ΓΙΑ ΜΟΝΤΕΛΟ ΜΕ ΜΙΑ ΕΣΩΤΕΡΙΚΗ ΜΟΝΑΔΑ

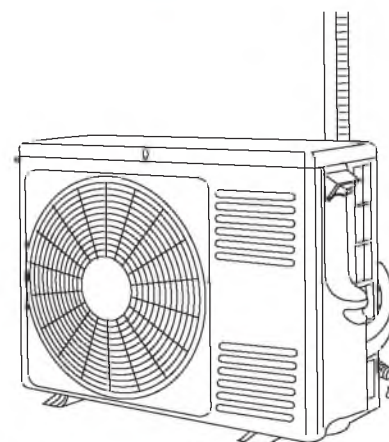

RAC-25FPA
RAC-35FPA

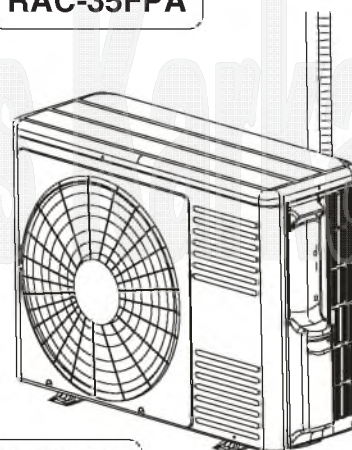

RAC-50FPA

ΟΝΟΜΑΣΙΑ ΜΟΝΤΕΛΟΥ ΚΑΙ ΔΙΑΣΤΑΣΕΙΣ

ΜΟΝΤΕΛΟ	ΠΛΑΤΟΣ	ΥΨΟΣ	ΒΑΘΟΣ
RAF-25RPA RAF-35RPA RAF-50RPA (ΕΣΩΤΕΡΙΚΗ ΜΟΝΑΔΑ)	760mm	600mm	235mm
RAC-25FPA	750mm	548mm	288mm
RAC-35FPA	750mm	548mm	288mm
RAC-50FPA	792mm	600mm	299mm

* ΕΞΩΤΕΡΙΚΗ ΜΟΝΑΔΑ για μοντέλο με μία εσωτερική μονάδα.

ΠΡΟΕΤΟΙΜΑΣΙΑ ΠΡΙΝ ΑΠΟ ΤΗ ΛΕΙΤΟΥΡΓΙΑ

■ Για να εγκαταστήσετε τις μπαταρίες

1. Σύρετε το κάλυμμα για να το βγάλετε.
2. Τοποθετήστε δύο μπαταρίες ξηρών στοιχείων τύπου AAA.LR03 (αλκαλικές).
Η κατεύθυνση των μπαταριών πρέπει να ταιριάζει με τις ενδείξεις της υποδοχής.
3. Ξαναβάλτε το κάλυμμα στην αρχική θέση του.

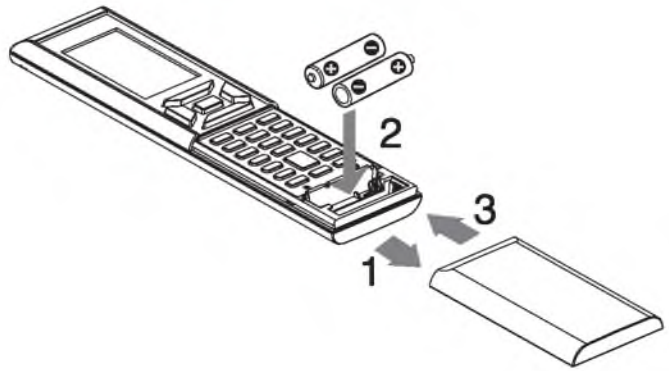

■ Για τη στήριξη της θήκης του τηλεχειριστηρίου σε τοίχο

1. Επιλέξτε ένα σημείο από το οποίο το σήμα να φτάνει μέχρι τη μονάδα.
2. Στερεώστε τη θήκη του τηλεχειριστηρίου σε τοίχο, κολόνα ή παρόμοιο σημείο με τις παρεχόμενες βίδες.
3. Τοποθετήστε το τηλεχειριστήριο στη θήκη του τηλεχειριστηρίου.



ΣΗΜΕΙΩΣΗ

Σημειώσεις σχετικά με τις μπαταρίες

- Κατά την αντικατάσταση των μπαταριών, να χρησιμοποιείτε μπαταρίες του ίδιου τύπου και να αντικαθιστάτε και τις δύο παλιές μπαταρίες μαζί.
- Εάν το σύστημα παραμένει εκτός λειτουργίας για μεγάλο χρονικό διάστημα, βγάλτε τις μπαταρίες.
- Οι μπαταρίες διαρκούν περίπου ένα έτος. Εάν ωστόσο η οθόνη του τηλεχειριστηρίου αρχίσει να εξασθενεί και παρουσιαστούν προβλήματα στη λήψη σήματος μέσα στο έτος, αντικαταστήστε και τις δύο μπαταρίες με νέες, μεγέθους AAA.LR03 (αλκαλικές).
- Οι παρεχόμενες μπαταρίες παρέχονται για την αρχική χρήση του συστήματος.
Το διάστημα που μπορούν να χρησιμοποιηθούν οι μπαταρίες ενδέχεται να είναι σύντομο, ανάλογα με την ημερομηνία παραγωγής του κλιματιστικού.

Σημειώσεις για το τηλεχειριστήριο

- Ποτέ μην αφήνετε το τηλεχειριστήριο εκτεθειμένο σε απευθείας ηλιακή ακτινοβολία.
- Η σκόνη επάνω στον πομπό ή τον δέκτη σήματος θα περιορίσει την ευαισθησία του. Σκουπίστε τη σκόνη με ένα μαλακό πανί.
- Η ανταλλαγή σημάτων μπορεί να εμποδίζεται, εάν στο χώρο υπάρχει λαμπτήρας φθορισμού με ηλεκτρονικό starter (όπως λαμπτήρες τύπου inverter). Σε αυτή την περίπτωση, επικοινωνήστε με το κατάστημα.
- Σε περίπτωση που το τηλεχειριστήριο δίνει εντολές σε άλλη συσκευή, μετακινήστε αυτή τη συσκευή σε άλλο χώρο ή επικοινωνήστε με το κατάστημα τεχνικής υποστήριξης.
- Όταν δεν χρησιμοποιείται το τηλεχειριστήριο, κλείστε το συρόμενο κάλυμμα για να μην πάθει ζημιά.

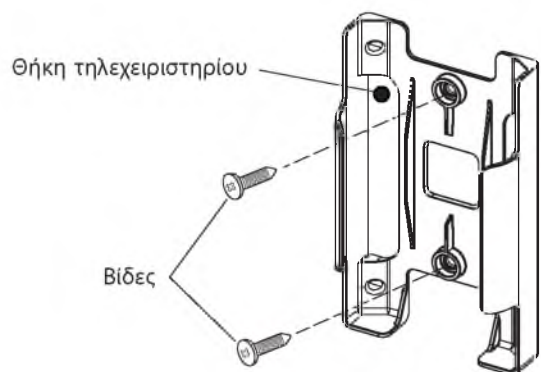

ΠΡΟΕΤΟΙΜΑΣΙΑ ΠΡΙΝ ΑΠΟ ΤΗ ΛΕΙΤΟΥΡΓΙΑ

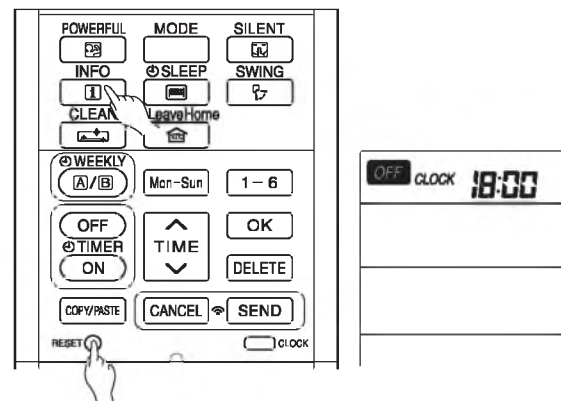
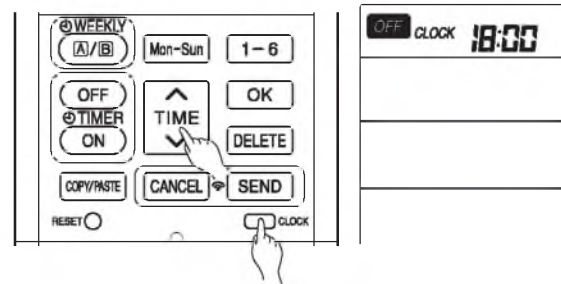
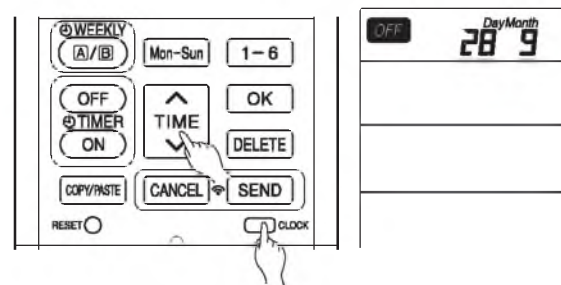
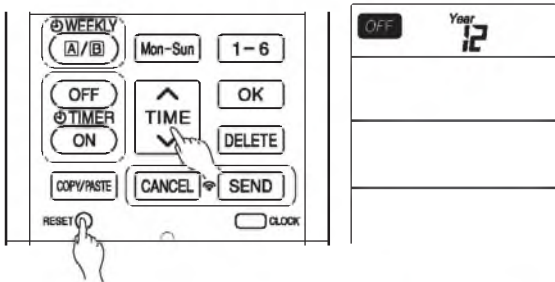

■ Για να ρυθμίσετε την ημερομηνία και την ώρα

1. Πατήστε το κουμπί ΕΠΑΝΑΦΟΡΑΣ RESET κατά τη ρύθμιση για πρώτη φορά. Αναβοσβήνει το «έτος».
2. Πατήστε το κουμπί ΩΡΑΣ για να ρυθμίσετε το τρέχον έτος.
3. Πατήστε το κουμπί ΡΟΛΟΪ . Αναβοσβήνουν η «ημέρα» και ο «μήνας».
4. Πατήστε το κουμπί ΩΡΑΣ για να ρυθμίσετε την τρέχουσα ημέρα και μήνα.
5. Πατήστε το κουμπί ΡΟΛΟΪ . Αναβοσβήνει το «ΡΟΛΟΪ».
6. Πατήστε το κουμπί ΩΡΑ για να ρυθμίσετε το ρολόι στην τρέχουσα ώρα.
7. Πατήστε το κουμπί ΡΟΛΟΪ .

Η ημερομηνία και η ώρα έχουν ρυθμιστεί.

Για να αλλάξετε την ημερομηνία και την ώρα, πατήστε το κουμπί ΡΟΛΟΪ .

Κατόπιν ακολουθήστε τα βήματα 1 έως 7.

Η ημερομηνία και η ώρα θα χρειαστεί να ρυθμιστούν ξανά μετά την αλλαγή μπαταριών.

Μετά την αλλαγή των μπαταριών,

1. Πατήστε το κουμπί ΕΠΑΝΑΦΟΡΑΣ RESET .
2. Στρέψτε το τηλεχειριστήριο προς την εσωτερική μονάδα και πατήστε το κουμπί ΠΛΗΡΟΦΟΡΙΕΣ .
3. Θα μεταδοθούν η ημερομηνία και η ώρα από την εσωτερική μονάδα.

■ Η ημερομηνία και η ώρα δεν θα μεταδοθούν από την εσωτερική μονάδα όταν συμβαίνουν τα παρακάτω:

- Όταν υπάρχει διακοπή παροχής ρεύματος.
- Όταν ο χρήστης έχει κλείσει τον αυτόματο διακόπτη (η μονάδα δεν είναι σε ΛΕΙΤΟΥΡΓΙΑ ΑΝΑΜΟΝΗΣ).

ΣΗΜΕΙΩΣΗ

Σημείωση για τη ρύθμιση ημερομηνίας και ώρας.

- Εάν δεν ρυθμιστούν η ημερομηνία και η ώρα, δεν θα μπορούν να ρυθμιστούν ο χρονοδιακόπτης ενεργοποίησης, ο χρονοδιακόπτης απενεργοποίησης και ο εβδομαδιαίος χρονοδιακόπτης.
- Εάν δεν ρυθμιστούν σωστά η ημερομηνία και η ώρα, δεν θα λειτουργούν σωστά ο χρονοδιακόπτης ενεργοποίησης, ο χρονοδιακόπτης απενεργοποίησης και ο εβδομαδιαίος χρονοδιακόπτης.
- Όταν έχουν ρυθμιστεί χρονοδιακόπτης ενεργοποίησης, χρονοδιακόπτης απενεργοποίησης και εβδομαδιαίος χρονοδιακόπτης, δεν είναι δυνατή αλλαγή της ημερομηνίας και της ώρας. Εάν υπάρχει ανάγκη αλλαγής της ημερομηνίας και της ώρας, θα πρέπει να ακυρωθούν ο χρονοδιακόπτης ενεργοποίησης, ο χρονοδιακόπτης απενεργοποίησης και ο εβδομαδιαίος χρονοδιακόπτης.

ΟΝΟΜΑΤΑ ΚΑΙ ΛΕΙΤΟΥΡΓΙΕΣ ΤΟΥ ΤΗΛΕΧΕΙΡΙΣΤΗΡΙΟΥ

ΤΗΛΕΧΕΙΡΙΣΤΗΡΙΟ

- Ελέγχει τη λειτουργία της εσωτερικής μονάδας. Η εμβέλεια του ελέγχου είναι περίπου 7 μέτρα. Εάν ο εσωτερικός φωτισμός είναι ηλεκτρονικά ελεγχόμενος, η εμβέλεια του ελέγχου μπορεί να είναι μικρότερη. Η μονάδα αυτή μπορεί να στερεωθεί σε τοίχο με το παρεχόμενο εξάρτημα. Πριν τη στερεώσετε, βεβαιωθείτε ότι μπορείτε να ελέγξετε την εσωτερική μονάδα από το τηλεχειριστήριο.
- Πρέπει να χειρίζεστε το τηλεχειριστήριο με προσοχή. Εάν πέσει κάτω ή βραχεί, μπορεί να επηρεαστεί η δυνατότητα μετάδοσης σήματος.
- Μετά την τοποθέτηση καινούργιων μπαταριών στο τηλεχειριστήριο, η μονάδα χρειάζεται αρχικά περίπου 10 δευτερόλεπτα για να αποκριθεί σε εντολές και να λειτουργήσει.
- Όταν το τηλεχειριστήριο δεν χρησιμοποιηθεί για περίπου 3 λεπτά σε κατάσταση OFF, κάτι που υποδηλώνεται στην οθόνη **OFF**, η οθόνη LCD θα σβήσει.
- Κατά τη ρύθμιση της ώρας, η οθόνη LCD θα σβήσει μετά από 10 λεπτά περίπου, εάν δεν χρησιμοποιείται το τηλεχειριστήριο.
- Όταν πατήσετε οποιοδήποτε πλήκτρο, η οθόνη LCD θα ανάψει.
- Η οθόνη LCD δεν σβήνει κατά τη ρύθμιση του ΧΡΟΝΟΔΙΑΚΟΠΤΗ.

Παράθυρο λήψης/ εκπομπής σήματος

Κατά τον έλεγχο της εσωτερικής μονάδας, στρέψτε το παράθυρο αυτό προς το μέρος της.

Αισθητήρας

Υπάρχει ένας αισθητήρας θερμοκρασίας μέσα στο τηλεχειριστήριο ο οποίος ανιχνεύει τη θερμοκρασία περιβάλλοντος γύρω από το τηλεχειριστήριο.

Οθόνη

Δείχνει την επιλεγμένη θερμοκρασία δωματίου, την ώρα, την κατάσταση του χρονοδιακόπτη, τη λειτουργία και τον επιλεγμένο ρυθμό ροής αέρα.

Κουμπιά ρύθμισης ΘΕΡΜΟΚΡΑΣΙΑΣ ΔΩΜΑΤΙΟΥ

Πατήστε αυτά τα κουμπιά για να ρυθμίσετε τη θερμοκρασία δωματίου.

Πατήστε το κουμπί [^] για να ανεβάσετε τη θερμοκρασία δωματίου.

Πατήστε το κουμπί [v] για να ελαττώσετε τη θερμοκρασία δωματίου.

Συνεχίστε να το πατάτε και η τιμή θα αλλάζει πιο γρήγορα.

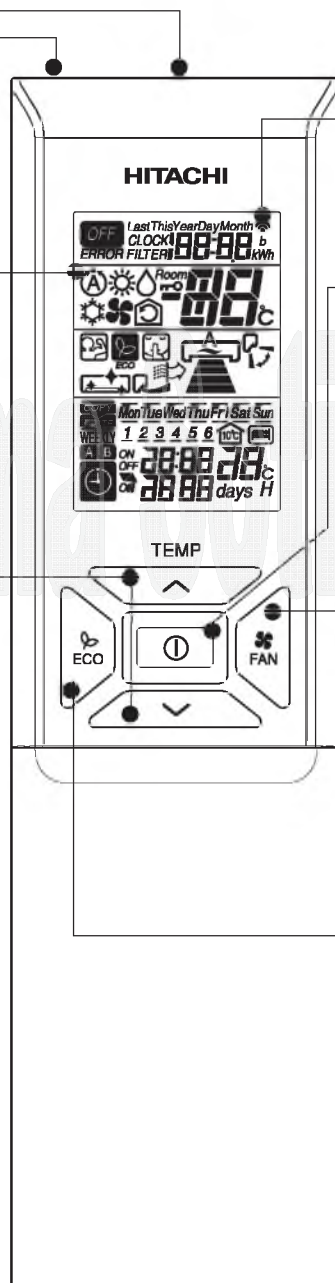

Ένδειξη μετάδοσης

Η ένδειξη μετάδοσης ανάβει όταν πραγματοποιείται αποστολή σήματος.

Κουμπί ΕΝΑΡΞΗΣ/ΔΙΑΚΟΠΗΣ

Πατήστε αυτό το κουμπί για να ξεκινήσει η λειτουργία. Πατήστε το ξανά για να διακοπεί η λειτουργία.

Κουμπί επιλογής ΤΑΧΥΤΗΤΑΣ

ΑΝΕΜΙΣΤΗΡΑ

Καθορίζει την ταχύτητα του ανεμιστήρα. Κάθε φορά που πατάτε αυτό το κουμπί, η ένταση της ροής του αέρα αλλάζει σε (ΑΥΤΟΜΑΤΟ) → (ΥΨΗΛΗ) → (ΜΕΤΡΙΑ) → (ΧΑΜΗΛΗ) → (ΑΘΟΥΡΒΟ) (Το κουμπί αυτό σας δίνει τη δυνατότητα να επιλέξετε τη βέλτιστη ή προτιμώμενη ταχύτητα ανεμιστήρα για κάθε τρόπο λειτουργίας).

Κουμπί ECO

Χρησιμοποιήστε αυτό το κουμπί για να ρυθμίσετε τη λειτουργία ECO. (► σελ. 182)

ΟΝΟΜΑΤΑ ΚΑΙ ΛΕΙΤΟΥΡΓΙΕΣ ΤΟΥ ΤΗΛΕΧΕΙΡΙΣΤΗΡΙΟΥ

Κουμπί ΕΝΙΣΧΥΜΕΝΗ ΛΕΙΤΟΥΡΓΙΑ

Χρησιμοποιήστε αυτό το κουμπί για να ενεργοποιήσετε την ΕΝΙΣΧΥΜΕΝΗ λειτουργία. (► σελ. 182)

Κουμπί ΠΛΗΡΟΦΟΡΙΕΣ

(► σελ. 194)

Κουμπί ΚΑΘΑΡΙΣΜΟΣ ΜΕ ΕΝΑ ΑΓΓΙΓΜΑ

(► σελ. 184)

Κουμπί LEAVE HOME

(► σελ. 183)

Κουμπί ΧΡΟΝΟΔΙΑΚΟΠΤΗ ΑΔΡΑΝΕΙΑΣ ECO

Χρησιμοποιήστε αυτό το κουμπί για να ρυθμίσετε το χρονοδιακόπτη αδράνειας ECO. (► σελ. 186)

Κουμπί ΕΝΕΡΓΟΠΟΙΗΣΗΣ/ ΑΠΕΝΕΡΓΟΠΟΙΗΣΗΣ ΧΡΟΝΟΔΙΑΚΟΠΤΗ

(► σελ. 185)

Κουμπί επιλογής ΛΕΙΤΟΥΡΓΙΑΣ

Χρησιμοποιήστε αυτό το κουμπί για να επιλέξετε τον τρόπο λειτουργίας. Κάθε φορά που πατάτε αυτό το κουμπί, η λειτουργία αλλάζει με κυκλικό τρόπο από (A) ΑΥΤΟΜΑΤΟ σε ☀ ΘΕΡΜΑΝΣΗ → ☁ ΑΦΥΓΡΑΝΣΗ → ❄ ΨΥΞΗ → και 🌀 ΑΝΕΜΙΣΤΗΡΑ.

Κουμπί ΑΘΟΥΡΒΟ

Χρησιμοποιήστε αυτό το κουμπί για να ενεργοποιήσετε την ΑΘΟΥΡΒΗ λειτουργία. (► σελ. 181)

Κουμπί ΑΥΤΟΜΑΤΗΣ ΚΙΝΗΣΗΣ (κατακόρυφης)

Ελέγχει τη γωνία του οριζόντιου πτερύγιου εκτροπής αέρα. (► σελ. 179)

Κουμπί ρύθμισης ΕΒΔΟΜΑΔΙΑΙΟΥ ΧΡΟΝΟΔΙΑΚΟΠΤΗ

(► σελ. 188)

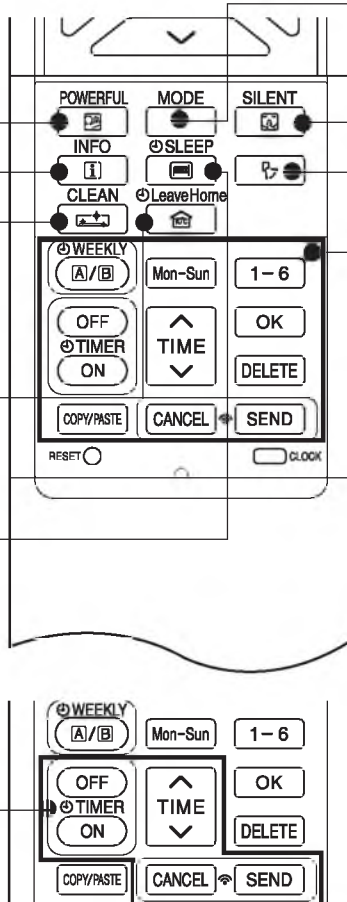

MODE	ΕΠΙΛΟΓΗ ΤΡΟΠΟΥ ΛΕΙΤΟΥΡΓΙΑΣ
(A)	ΑΥΤΟΜΑΤΗ
☀	ΘΕΡΜΑΝΣΗ
☁	ΑΦΥΓΡΑΝΣΗ
❄	ΨΥΞΗ
🌀	ΑΝΕΜΙΣΤΗΡΑΣ
(A)	ΤΑΧΥΤΗΤΑ ΑΝΕΜΙΣΤΗΡΑ
(A)	ΑΥΤΟΜΑΤΟ
(A)	ΑΘΟΥΡΒΟ
(A)	ΧΑΜΗΛΗ
(A)	ΜΕΤΡΙΑ
(A)	ΥΨΗΛΗ
Ⓜ	ΕΝΑΡΞΗ / ΔΙΑΚΟΠΗ
ECO	ECO

🌀	ΑΝΕΜΙΣΤΗΡΑΣ
🔥	ΕΝΙΣΧΥΜΕΝΗ ΛΕΙΤΟΥΡΓΙΑ
🌀	ΑΘΟΥΡΒΟ
ℹ	ΠΛΗΡΟΦΟΡΙΕΣ
📅	ΧΡΟΝΟΔΙΑΚΟΠΤΗΣ ΑΔΡΑΝΕΙΑΣ
🏠	Κουμπί ΑΥΤΟΜΑΤΗΣ ΚΙΝΗΣΗΣ (ΚΑΤΑΚΟΡΥΦΗΣ)
🏠	LEAVE HOME
🧼	ΚΑΘΑΡΙΣΜΟΣ
Mon-Sun	ΗΜΕΡΑ
1-6	ΑΡ. ΠΡΟΓΡΑΜΜΑΤΟΣ

OFF	ΕΝΕΡΓΟΠΟΙΗΣΗ/ΑΠΕΝΕΡΓΟΠΟΙΗΣΗ ΧΡΟΝΟΔΙΑΚΟΠΤΗ
☀	ΧΡΟΝΟΣ
ON	ΧΡΟΝΟΣ
⬆	ΧΡΟΝΟΣ
⬆	ΧΡΟΝΟΣ
OK	OK
DELETE	ΔΙΑΓΡΑΦΗ
COPY/PASTE	ΑΝΤΙΓΡΑΦΗ / ΕΠΙΚΟΛΛΗΣΗ
CANCEL	ΑΚΥΡΩΣΗ
SEND	ΑΠΟΣΤΟΛΗ
CLOCK	ΡΟΛΟΪ

Προφυλάξεις σχετικά με τη χρήση

- Μην τοποθετείτε το τηλεχειριστήριο στα ακόλουθα σημεία.
 - Σε άμεσο ηλιακό φως.
 - Κοντά σε θερμαντήρα.
- Να χειρίζεστε το τηλεχειριστήριο με προσοχή. Προσέξτε να μην το ρίχνετε κάτω και να το προστατεύετε από το νερό.
- Όταν σταματήσει η εξωτερική μονάδα, χρειάζεται περίπου 3 λεπτά για να επανεκκινηθεί (εκτός εάν απενεργοποιήσετε και ενεργοποιήσετε τη μονάδα ή αποσυνδέσετε και συνδέσετε ξανά το καλώδιο παροχής ρεύματος). Έτσι προστατεύεται η συσκευή. Δεν αποτελεί ένδειξη βλάβης.
- Εάν πατήσετε το κουμπί επιλογής ΛΕΙΤΟΥΡΓΙΑΣ κατά τη διάρκεια της λειτουργίας, η συσκευή μπορεί να σταματήσει να λειτουργεί για περίπου 3 λεπτά για λόγους προστασίας.

ΔΙΑΦΟΡΕΣ ΛΕΙΤΟΥΡΓΙΕΣ

■ Έλεγχος αυτόματης επανεκκίνησης

- Σε περίπτωση διακοπής ρεύματος, η λειτουργία θα επανεκκινηθεί αυτόματα μόλις αποκατασταθεί η παροχή ηλεκτρικού ρεύματος διατηρώντας τον προηγούμενο τρόπο λειτουργίας και την προηγούμενη κατεύθυνση της ροής αέρα. (Καθώς η λειτουργία δεν διακόπτεται από το τηλεχειριστήριο.)
- Εάν δεν θέλετε να συνεχιστεί η λειτουργία μετά την αποκατάσταση της παροχής ηλεκτρικού ρεύματος, απενεργοποιήστε τη συσκευή καταργώντας την τροφοδοσία ρεύματος. Όταν ανοίξετε το διακόπτη κυκλώματος, η λειτουργία θα επανεκκινηθεί αυτόματα διατηρώντας τον προηγούμενο τρόπο λειτουργίας και την προηγούμενη κατεύθυνση της ροής αέρα.
Σημείωση: 1. Εάν δεν χρειάζεστε Έλεγχο αυτόματης επανεκκίνησης, απευθυνθείτε στον αντιπρόσωπο πωλήσεών σας.
2. Ο έλεγχος αυτόματης επανεκκίνησης δεν διατίθεται όταν έχει οριστεί η λειτουργία χρονοδιακόπτη ή χρονοδιακόπτη αδράνειας.

ΑΥΤΟΜΑΤΗ ΛΕΙΤΟΥΡΓΙΑ

Η συσκευή θα καθορίσει αυτόματα τον τρόπο λειτουργίας, ΘΕΡΜΑΝΣΗ ή ΨΥΞΗ ανάλογα με την τρέχουσα θερμοκρασία δωματίου. Ο επιλεγμένος τρόπος λειτουργίας αλλάζει όταν μεταβάλλεται η θερμοκρασία δωματίου. Ωστόσο, ο τρόπος λειτουργίας δεν αλλάζει όταν η εσωτερική μονάδα είναι συνδεδεμένη σε εξωτερική μονάδα πολλαπλού τύπου.

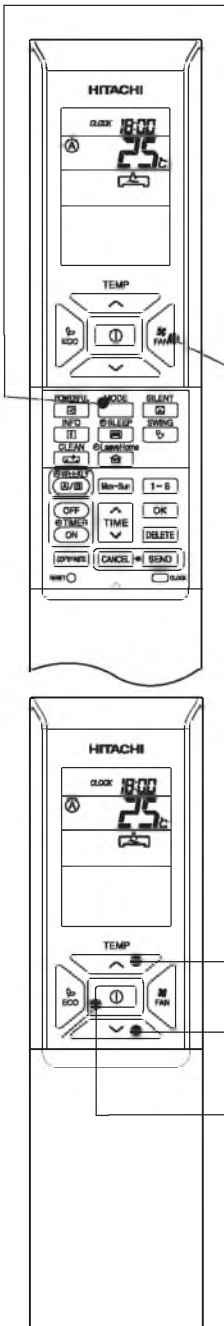

1

Πατήστε το κουμπί επιλογής ΛΕΙΤΟΥΡΓΙΑΣ έως ότου εμφανιστεί στην οθόνη ο τρόπος λειτουργίας ΑΥΤΟΜΑΤΟ (A).

- Όταν έχει επιλεγεί η ρύθμιση ΑΥΤΟΜΑΤΟ, η συσκευή καθορίζει αυτόματα τον τρόπο λειτουργίας, ΘΕΡΜΑΝΣΗ ή ΨΥΞΗ, ανάλογα με τη τρέχουσα θερμοκρασία δωματίου. Ωστόσο, ο τρόπος λειτουργίας δεν αλλάζει όταν η εσωτερική μονάδα είναι συνδεδεμένη σε εξωτερική μονάδα πολλαπλού τύπου.
- Εάν η λειτουργία που επιλέγεται αυτόματα από τη μονάδα δεν σας ικανοποιεί, μπορείτε να αλλάξετε τη ρύθμιση λειτουργίας με μη αυτόματο τρόπο (ΘΕΡΜΑΝΣΗ, ΑΦΥΓΡΑΝΣΗ, ΨΥΞΗ ή ΑΝΕΜΙΣΤΗΡΑΣ).

2

Ρυθμίστε την ΤΑΧΥΤΗΤΑ ΑΝΕΜΙΣΤΗΡΑ όπως θέλετε πατώντας το κουμπί ΤΑΧΥΤΗΤΑ ΑΝΕΜΙΣΤΗΡΑ (FAN) (η ρύθμιση εμφανίζεται στην οθόνη).

→ (ΑΥΤΟΜΑΤΟ) → (ΥΨΗΛΗ) → (ΜΕΤΡΙΑ) → (ΧΑΜΗΛΗ) → (ΑΘΟΡΥΒΟ)

3

Ρυθμίστε τη θερμοκρασία δωματίου όπως θέλετε με τα κουμπιά ΘΕΡΜΟΚΡΑΣΙΑΣ (η ρύθμιση εμφανίζεται στην οθόνη). Η ρύθμιση θερμοκρασίας και η πραγματική θερμοκρασία δωματίου μπορεί να διαφέρουν ανάλογα με τις συνθήκες.

ΕΝΑΡΞΗ ΔΙΑΚΟΠΗ

Πατήστε το κουμπί ΕΝΑΡΞΗ/ΔΙΑΚΟΠΗ (I). Η λειτουργία ξεκινά με ένα ηχητικό σήμα. Πατήστε ξανά το κουμπί για να διακοπεί η λειτουργία.

- Δεδομένου ότι οι ρυθμίσεις αποθηκεύονται στη μνήμη του τηλεχειριστηρίου, το μόνο που χρειάζεται να κάνετε είναι να πατήσετε το κουμπί ΕΝΑΡΞΗ/ΔΙΑΚΟΠΗ (I) την επόμενη φορά.

Πατήστε το κουμπί ΤΑΧΥΤΗΤΑ ΑΝΕΜΙΣΤΗΡΑ (FAN) για να επιλέξετε ΑΥΤΟΜΑΤΟ, ΥΨΗΛΗ, ΜΕΣΑΙΑ, ΧΑΜΗΛΗ ή ΑΘΟΡΥΒΟ.

ΛΕΙΤΟΥΡΓΙΑ ΘΕΡΜΑΝΣΗΣ

- Χρησιμοποιήστε τη συσκευή για θέρμανση, όταν η εξωτερική θερμοκρασία είναι μικρότερη από 21°C. Όταν η θερμοκρασία είναι υψηλή (πάνω από 21°C), ενδέχεται να μη λειτουργήσει η θέρμανση προκειμένου να προστατευτεί η συσκευή.
- Για να διατηρηθεί η αξιοπιστία της συσκευής, πρέπει να την χρησιμοποιείτε όταν η εξωτερική θερμοκρασία είναι άνω των -15°C.

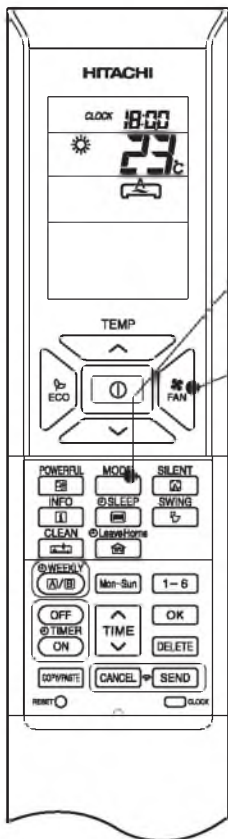

1

Πατήστε το κουμπί επιλογής ΛΕΙΤΟΥΡΓΙΑΣ έως ότου εμφανιστεί στην οθόνη η ρύθμιση (ΘΕΡΜΑΝΣΗ).

2

Ρυθμίστε την ΤΑΧΥΤΗΤΑ ΑΝΕΜΙΣΤΗΡΑ όπως θέλετε πατώντας το κουμπί (ΤΑΧΥΤΗΤΑ ΑΝΕΜΙΣΤΗΡΑ) (η ρύθμιση εμφανίζεται στην οθόνη).



3

Ρυθμίστε τη θερμοκρασία δωματίου όπως θέλετε με τα κουμπιά ΘΕΡΜΟΚΡΑΣΙΑΣ (η ρύθμιση εμφανίζεται στην οθόνη).

Η ρύθμιση θερμοκρασίας και η πραγματική θερμοκρασία δωματίου μπορεί να διαφέρουν ανάλογα με τις συνθήκες.

**ΕΝΑΡΞΗ
ΔΙΑΚΟΠΗ**

Πατήστε το κουμπί ΕΝΑΡΞΗ/ΔΙΑΚΟΠΗ . Η λειτουργία θέρμανσης ξεκινά με ένα ηχητικό σήμα. Πατήστε ξανά το κουμπί για να διακοπεί η λειτουργία.

- Δεδομένου ότι οι ρυθμίσεις αποθηκεύονται στη μνήμη του τηλεχειριστηρίου, το μόνο που χρειάζεται να κάνετε είναι να πατήσετε το κουμπί ΕΝΑΡΞΗ/ΔΙΑΚΟΠΗ την επόμενη φορά.
- Σε ΑΥΤΟΜΑΤΗ λειτουργία ανεμιστήρα, η ταχύτητα ανεμιστήρα αλλάζει αυτόματα όπως φαίνεται παρακάτω:
 - Όταν η διαφορά μεταξύ της θερμοκρασίας δωματίου και της ρύθμισης θερμοκρασίας είναι μεγάλη, ο ανεμιστήρας ξεκινά να λειτουργεί σε ΥΨΗΛΗ ταχύτητα.
 - Όταν η θερμοκρασία δωματίου φτάσει στην προκαθορισμένη θερμοκρασία, η ταχύτητα του ανεμιστήρα θα γίνει χαμηλότερη προκειμένου να επιτευχθούν οι βέλτιστες συνθήκες θερμοκρασίας δωματίου για φυσική και υγιεινή θέρμανση.

Απόψυξη

Η απόψυξη πραγματοποιείται περίπου μία φορά ανά ώρα, όταν σχηματίζεται πάγος στον εναλλάκτη θερμότητας της εσωτερικής μονάδας και διαρκεί 5~10 λεπτά κάθε φορά.

Κατά τη διάρκεια της απόψυξης, η φωτεινή ένδειξη λειτουργίας αναβοσβήνει κυκλικά, παραμένοντας αναμμένη για 3 δευτερόλεπτα και σβήνοντας για 0,5 δευτερόλεπτα.

Η μέγιστη διάρκεια απόψυξης είναι 20 λεπτά.

Ωστόσο, εάν η εσωτερική μονάδα συνδέεται με εξωτερική μονάδα πολλαπλού τύπου, ο μέγιστος χρόνος απόψυξης είναι 15 λεπτά.



(Εάν το μήκος των σωλήνων που χρησιμοποιούνται είναι μεγαλύτερο από το συνηθισμένο, είναι πιθανό να σχηματιστεί πάγος.)

ΛΕΙΤΟΥΡΓΙΑ ΑΦΥΓΡΑΝΣΗΣ

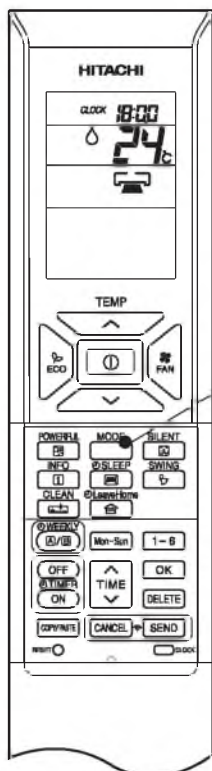
Χρησιμοποιήστε τη συσκευή για αφύγρανση, όταν η θερμοκρασία δωματίου είναι πάνω από 16°C.
Όταν η θερμοκρασία είναι κάτω από 15°C, η αφύγρανση δεν λειτουργεί.



1

Πατήστε το κουμπί επιλογής ΛΕΙΤΟΥΡΓΙΑΣ έως ότου εμφανιστεί στην οθόνη η ρύθμιση ΑΦΥΓΡΑΝΣΗ .
Η ταχύτητα ανεμιστήρα ορίζεται στη ρύθμιση ΧΑΜΗΛΗ.
Πατήστε το κουμπί ΤΑΧΥΤΗΤΑ ΑΝΕΜΙΣΤΗΡΑ  για να επιλέξετε ΑΘΟΡΥΒΟ ή ΧΑΜΗΛΗ ταχύτητα ανεμιστήρα.

2

Ρυθμίστε τη θερμοκρασία δωματίου όπως θέλετε με τα κουμπιά ρύθμισης ΘΕΡΜΟΚΡΑΣΙΑΣ ΔΩΜΑΤΙΟΥ (η ρύθμιση εμφανίζεται στην οθόνη).

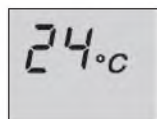

Η συνιστώμενη θερμοκρασία δωματίου για τη λειτουργία αφύγρανσης είναι 20-26°C.

**ΕΝΑΡΞΗ
ΔΙΑΚΟΠΗ**

Πατήστε το κουμπί ΕΝΑΡΞΗ/ΔΙΑΚΟΠΗ . Η λειτουργία αφύγρανσης ξεκινά με ένα ηχητικό σήμα. Πατήστε ξανά το κουμπί για να διακοπεί η λειτουργία.

- Δεδομένου ότι οι ρυθμίσεις αποθηκεύονται στη μνήμη του τηλεχειριστηρίου, το μόνο που χρειάζεται να κάνετε είναι να πατήσετε το κουμπί ΕΝΑΡΞΗ/ΔΙΑΚΟΠΗ  την επόμενη φορά.

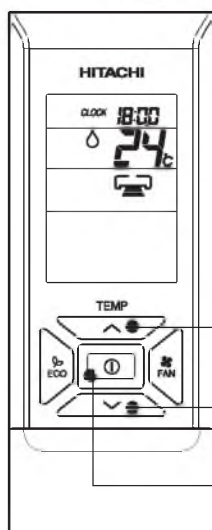

■ Λειτουργία αφύγρανσης

- Όταν η θερμοκρασία δωματίου είναι μεγαλύτερη από τη ρύθμιση θερμοκρασίας: Η συσκευή κάνει αφύγρανση του χώρου, μειώνοντας τη θερμοκρασία δωματίου στο προκαθορισμένο επίπεδο.
Όταν η θερμοκρασία δωματίου είναι μικρότερη από τη ρύθμιση θερμοκρασίας: Όταν η ρύθμιση θερμοκρασίας είναι ελαφρώς χαμηλότερη από την τρέχουσα θερμοκρασία δωματίου, πραγματοποιείται αφύγρανση ανεξάρτητα από τη ρύθμιση θερμοκρασίας.
- Η προκαθορισμένη θερμοκρασία δωματίου μπορεί να μην επιτευχθεί, ανάλογα με τον αριθμό των ατόμων που βρίσκονται στο χώρο ή άλλες συνθήκες που επικρατούν στο χώρο αυτό.

ΛΕΙΤΟΥΡΓΙΑ ΨΥΞΗΣ

Χρησιμοποιήστε τη συσκευή για ψύξη όταν η εξωτερική θερμοκρασία είναι -10~43°C.
Εάν η εσωτερική υγρασία είναι πολύ μεγάλη (80%), μπορεί να σχηματιστούν σταγόνες στη σχάρα εξόδου αέρα της εσωτερικής μονάδας.

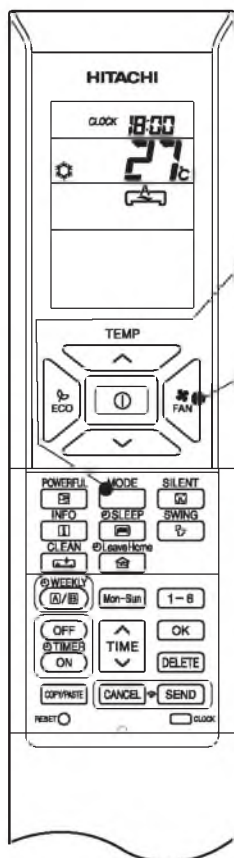

1

Πατήστε το κουμπί επιλογής ΛΕΙΤΟΥΡΓΙΑΣ έως ότου εμφανιστεί στην οθόνη η ρύθμιση ΨΥΞΗ .

2

Ρυθμίστε την ΤΑΧΥΤΗΤΑ ΑΝΕΜΙΣΤΗΡΑ όπως θέλετε πατώντας το κουμπί ΤΑΧΥΤΗΤΑ ΑΝΕΜΙΣΤΗΡΑ  (η ρύθμιση εμφανίζεται στην οθόνη).

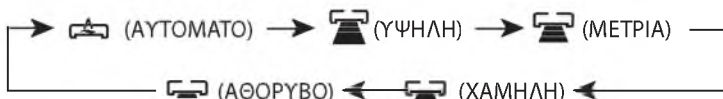



3

Ρυθμίστε τη θερμοκρασία δωματίου όπως θέλετε με τα κουμπιά ΘΕΡΜΟΚΡΑΣΙΑΣ (η ρύθμιση εμφανίζεται στην οθόνη).

Η ρύθμιση θερμοκρασίας και η πραγματική θερμοκρασία δωματίου μπορεί να διαφέρουν ανάλογα με τις συνθήκες.

ΕΝΑΡΞΗ
ΔΙΑΚΟΠΗ

Πατήστε το κουμπί ΕΝΑΡΞΗ/ΔΙΑΚΟΠΗ . Η λειτουργία ψύξης ξεκινά με ένα ηχητικό σήμα. Πατήστε ξανά το κουμπί για να διακοπεί η λειτουργία. Η λειτουργία ψύξης δεν ξεκινά, εάν η ρύθμιση θερμοκρασίας είναι μεγαλύτερη από την τρέχουσα θερμοκρασία δωματίου (παρότι είναι αναμμένη η λυχνία  (ΛΕΙΤΟΥΡΓΙΑ)). Η λειτουργία ψύξης ξεκινά μόλις ο χρήστης ρυθμίσει τη θερμοκρασία κάτω από την τρέχουσα θερμοκρασία δωματίου.

- Δεδομένου ότι οι ρυθμίσεις αποθηκεύονται στη μνήμη του τηλεχειριστηρίου, το μόνο που χρειάζεται να κάνετε είναι να πατήσετε το κουμπί ΕΝΑΡΞΗ/ΔΙΑΚΟΠΗ  την επόμενη φορά.
- Σε ΑΥΤΟΜΑΤΗ λειτουργία ανεμιστήρα, η ταχύτητα ανεμιστήρα αλλάζει αυτόματα όπως φαίνεται παρακάτω:
 - Όταν η διαφορά μεταξύ της θερμοκρασίας δωματίου και της ρύθμισης θερμοκρασίας είναι μεγάλη, ο ανεμιστήρας ξεκινά να λειτουργεί σε ΥΨΗΛΗ ταχύτητα.
 - Όταν η θερμοκρασία δωματίου φτάσει στην προκαθορισμένη θερμοκρασία, η ταχύτητα του ανεμιστήρα θα γίνει χαμηλότερη προκειμένου να επιτευχθούν οι βέλτιστες συνθήκες θερμοκρασίας δωματίου για φυσική και υγιεινή ψύξη.

ΛΕΙΤΟΥΡΓΙΑ FAN

Ο χρήστης μπορεί να χρησιμοποιήσει τη συσκευή απλά ως κυκλοφορητή αέρα.

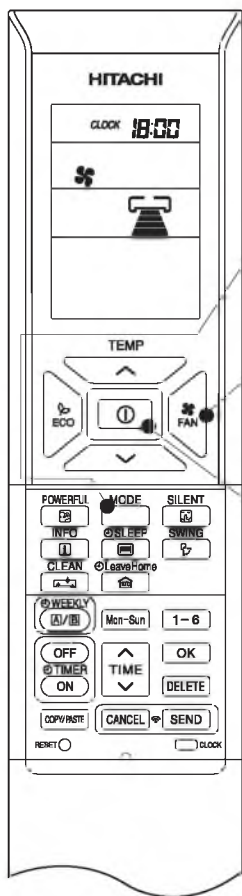

1

Πατήστε το κουμπί επιλογής ΛΕΙΤΟΥΡΓΙΑΣ έως ότου εμφανιστεί στην οθόνη η ρύθμιση  (ΑΝΕΜΙΣΤΗΡΑΣ).

2

Ρυθμίστε την ΤΑΧΥΤΗΤΑ ΑΝΕΜΙΣΤΗΡΑ όπως θέλετε πατώντας το κουμπί  FAN

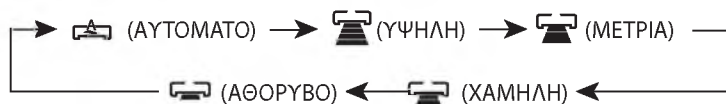

**ΕΝΑΡΞΗ
ΔΙΑΚΟΠΗ**

Πατήστε το κουμπί ΕΝΑΡΞΗ/ΔΙΑΚΟΠΗ . Η λειτουργία του ανεμιστήρα ξεκινά με ένα ηχητικό σήμα. Πατήστε ξανά το κουμπί για να διακοπεί η λειτουργία.

■ Για να ξεκινήσει η Κατακόρυφη αυτόματη κίνηση

- Πατήστε το κουμπί  (ΑΥΤΟΜΑΤΗ ΠΕΡΙΣΤΡΟΦΗ (ΚΑΤΑΚΟΡΥΦΗ)). Το πτερύγιο ή πτερύγια εκτροπής αέρα θα αρχίσουν να κινούνται επάνω και κάτω.

 εμφανίζεται στην οθόνη LCD.

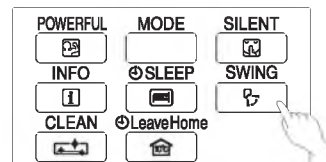

■ Για να ακυρωθεί η Κατακόρυφη αυτόματη κίνηση

- Πατήστε ξανά το κουμπί  (ΑΥΤΟΜΑΤΗ ΠΕΡΙΣΤΡΟΦΗ (ΚΑΤΑΚΟΡΥΦΗ)). Το πτερύγιο ή τα πτερύγια εκτροπής αέρα θα σταματήσουν στη θέση που βρίσκονται.

 εξαφανίζεται από την οθόνη LCD.

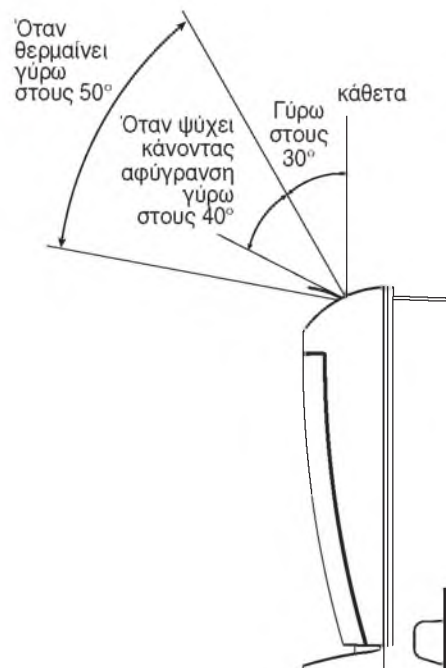

ΣΗΜΕΙΩΣΗ

- Κατά τη λειτουργία ψύξης και αφύγρανσης, μην διατηρείτε τα πτερύγια εκτροπής αέρα σε κίνηση ή στην κατώτατη θέση (στην περίπτωση αυτόματης κατακόρυφης κίνησης) για μεγάλο χρονικό διάστημα. Ενδέχεται να συσσωρευτούν υδατμοί επάνω στα πτερύγια εκτροπής αέρα.

Ρύθμιση της κατεύθυνσης του κλιματισμένου αέρα προς τα αριστερά και προς τα δεξιά.

Κρατήστε τις κάθετες περσίδες όπως δείχνει η εικόνα και ρυθμίστε την κατεύθυνση του κλιματισμένου αέρα αριστερά και δεξιά.

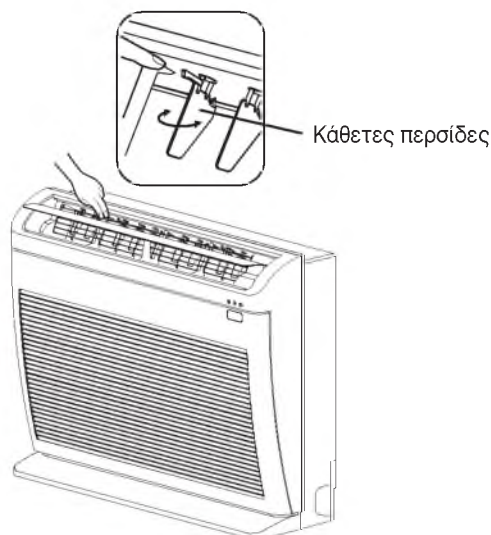

⚠ ΠΡΟΣΟΧΗ

- Όταν η συσκευή λειτουργεί σε ψύξη με τις περσίδες να κοιτούν προς τα κάτω και να κινούνται για παρατεταμένο χρονικό διάστημα, θα συσσωρευτεί υγρασία στις περσίδες και περιστασιακά θα στάζει. Θα βραχούν τα έπιπλά σας.

ΙΣΧΥΡΗ ΛΕΙΤΟΥΡΓΙΑ

- Πατώντας το κουμπί ΙΣΧΥΡΗ  σε λειτουργία ΑΥΤΟΜΑΤΗ, ΘΕΡΜΑΝΣΗ, ΑΦΥΓΡΑΝΣΗ, ΨΥΞΗ ή ΑΝΕΜΙΣΤΗΡΑΣ, το κλιματιστικό λειτουργεί στη μέγιστη ισχύ.
- Κατά την ΙΣΧΥΡΗ λειτουργία, παρέχεται ψυχρότερη ή θερμότερη ροή αέρα από την εσωτερική μονάδα για λειτουργία ΨΥΞΗΣ ή ΘΕΡΜΑΝΣΗΣ αντίστοιχα.

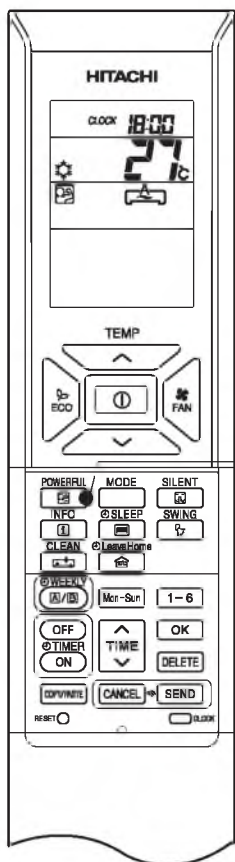



■ Για να ξεκινήσει η ΙΣΧΥΡΗ λειτουργία

- Πατήστε το κουμπί  (ΙΣΧΥΡΗ) κατά τη λειτουργία.

“  ” εμφανίζεται στην οθόνη LCD.

Η ΙΣΧΥΡΗ λειτουργία ολοκληρώνεται σε 20 λεπτά. Κατόπιν το σύστημα λειτουργεί και πάλι αυτόματα με τις προηγούμενες ρυθμίσεις που χρησιμοποιούνταν πριν από την ΙΣΧΥΡΗ λειτουργία.

■ Για να ακυρωθεί η ΙΣΧΥΡΗ λειτουργία

- Πατήστε το κουμπί ΕΝΑΡΞΗ/ΔΙΑΚΟΠΗ . Ή
- Πατήστε το κουμπί ΙΣΧΥΡΗ ΛΕΙΤΟΥΡΓΙΑ  ξανά.

Η ΙΣΧΥΡΗ λειτουργία σταματά.

“  ” εξαφανίζεται από την οθόνη LCD.

ΣΗΜΕΙΩΣΗ



- Όταν επιλέγονται οι λειτουργίες ΧΡΟΝΟΔΙΑΚΟΠΤΗ ΑΔΡΑΝΕΙΑΣ, ECO, ΑΘΟΥΡΒΗ ή LEAVE HOME, η ΙΣΧΥΡΗ λειτουργία ακυρώνεται.
- Κατά την ΙΣΧΥΡΗ λειτουργία, δεν αυξάνεται η απόδοση του κλιματιστικού
 - εάν το κλιματιστικό ήδη λειτουργεί στη μέγιστη απόδοση.
 - μόλις πριν από τη λειτουργία απόψυξης (όταν το κλιματιστικό λειτουργεί στη ΘΕΡΜΑΝΣΗ).
- Μετά την αυτόματη επανεκκίνηση, η ΙΣΧΥΡΗ λειτουργία ακυρώνεται και ξεκινά η προηγούμενη λειτουργία.
- Για διατάξεις με σύνδεση πολλών μοντέλων, η ΙΣΧΥΡΗ λειτουργία ενδέχεται να μην είναι δυνατή, ανάλογα με τις συνθήκες που επικρατούν.

ΑΘΟΥΒΗ ΛΕΙΤΟΥΡΓΙΑ

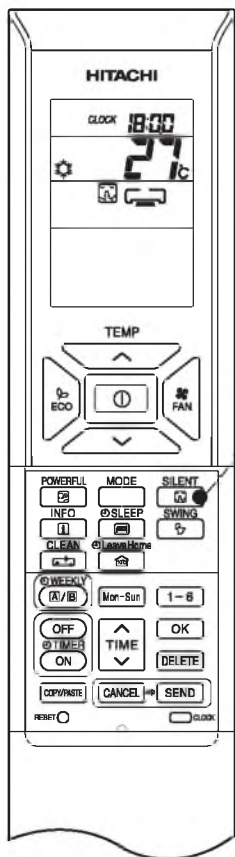



- Πατώντας το κουμπί ΑΘΟΥΒΗ  σε ΑΥΤΟΜΑΤΗ ΛΕΙΤΟΥΡΓΙΑ Η ΣΕ ΘΕΡΜΑΝΣΗ, ΑΦΥΓΡΑΝΣΗ, ΨΥΞΗ ή ΑΝΕΜΙΣΤΗΡΑ, η ταχύτητα ανεμιστήρα θα είναι εξαιρετικά αργή.





■ Για να ξεκινήσει η ΑΘΟΥΒΗ λειτουργία

- Πατήστε το κουμπί ΑΘΟΥΒΗ  κατά τη λειτουργία.
“  ” εμφανίζεται στην οθόνη LCD. Η ταχύτητα ανεμιστήρα θα είναι εξαιρετικά αργή.

■ Για να ακυρωθεί η ΑΘΟΥΒΗ λειτουργία

- Πατήστε το κουμπί ΕΝΑΡΞΗ/ΔΙΑΚΟΠΗ  . Η
- Πατήστε ξανά το κουμπί ΑΘΟΥΒΟ  ή το κουμπί ΤΑΧΥΤΗΤΑ ΑΝΕΜΙΣΤΗΡΑ  .
Η ταχύτητα ανεμιστήρα θα επιστρέψει στην προηγούμενη ταχύτητα ανεμιστήρα προτού ξεκινήσει η ΑΘΟΥΒΗ λειτουργία.
Η ΑΘΟΥΒΗ ΛΕΙΤΟΥΡΓΙΑ σταματά.
“  ” εξαφανίζεται από την οθόνη LCD.

ΣΗΜΕΙΩΣΗ

- Όταν επιλέγεται η ΙΣΧΥΡΗ λειτουργία, η ΑΘΟΥΒΗ λειτουργία ακυρώνεται. Η ταχύτητα ανεμιστήρα θα επιστρέψει στην προηγούμενη ταχύτητα ανεμιστήρα πριν από την ΑΘΟΥΒΗ λειτουργία.
- Μετά την αυτόματη επανεκκίνηση, η ΑΘΟΥΒΗ λειτουργία ακυρώνεται. Η ταχύτητα ανεμιστήρα θα επιστρέψει στην προηγούμενη ταχύτητα ανεμιστήρα πριν από την ΑΘΟΥΒΗ λειτουργία.
- Σε οποιαδήποτε λειτουργία με την ταχύτητα ανεμιστήρα στην ΑΘΟΥΒΗ  , εάν πατήσετε το κουμπί ΑΘΟΥΒΟ  , η ταχύτητα ανεμιστήρα δεν θα αλλάξει.



ΛΕΙΤΟΥΡΓΙΑ ECO

Η λειτουργία ECO είναι λειτουργία εξοικονόμησης ενέργειας που επιφέρει την αυτόματη αλλαγή της ρύθμισης θερμοκρασίας και τον περιορισμό της τιμής της μέγιστης κατανάλωσης ρεύματος.

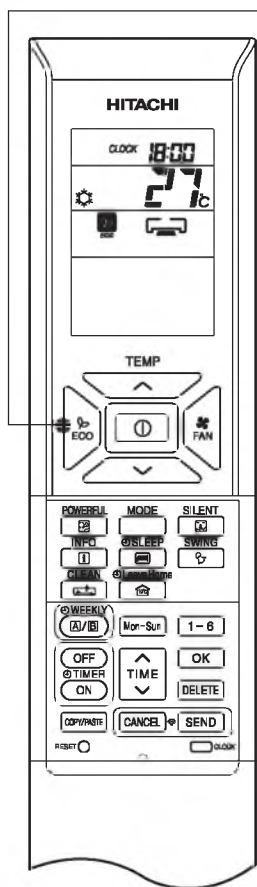

1

- Πατώντας το κουμπί «ECO»  σε αυτόματη λειτουργία ή ΣΕ ΘΕΡΜΑΝΣΗ, ΑΦΥΓΡΑΝΣΗ ή ΨΥΞΗ, το κλιματιστικό εκτελεί τη λειτουργία «ECO».



■ Για να ξεκινήσει η λειτουργία ECO

- Πατήστε το κουμπί ECO  κατά τη λειτουργία.

“  ” εμφανίζεται στην οθόνη LCD.

Η λειτουργία εξοικονόμησης ενέργειας θα ξεκινήσει με την αυτόματη αύξηση ή ελάττωση της ρύθμισης θερμοκρασίας και την ελάττωση της κατανάλωσης ρεύματος κατά τη λειτουργία. Η λειτουργία αυτή μπορεί να ποικίλλει ανάλογα με τη συνδεδεμένη εξωτερική μονάδα.

■ Για να ακυρωθεί η λειτουργία ECO

- Πατήστε το κουμπί ΕΝΑΡΞΗ/ΔΙΑΚΟΠΗ  .Ή
- Πατήστε ξανά το κουμπί ECO .

“  ” εξαφανίζεται από την οθόνη LCD.

ΣΗΜΕΙΩΣΗ

- Η λειτουργία ECO δεν θα είναι αποτελεσματική όταν η κατανάλωση ρεύματος είναι χαμηλή.
- Πατώντας το κουμπί ΙΣΧΥΡΗ, η λειτουργία ECO ακυρώνεται.
- Μετά την αυτόματη επανεκκίνηση, η λειτουργία ECO ακυρώνεται και ξεκινά ο προηγούμενος τρόπος λειτουργίας.
- Για διατάξεις με σύνδεση πολλών μοντέλων, η λειτουργία εξοικονόμησης ενέργειας ξεκινά μόνο με την αυτόματη αύξηση ή ελάττωση της ρύθμισης θερμοκρασίας. Η αποδοτικότητα ωστόσο της λειτουργίας ECO εξαρτάται από τις συνθήκες λειτουργίας.

10°C ΛΕΙΤΟΥΡΓΙΑ LEAVE HOME(LH)

Αποφύγετε την υπερβολική ελάττωση της θερμοκρασίας του δωματίου ρυθμίζοντας αυτόματα τη θερμοκρασία στους 10°C όταν δεν βρίσκεται κανείς στο σπίτι. Αυτή η λειτουργία είναι δυνατή σε «Συνεχής λειτουργία» και σε «Λειτουργία χρονοδιακόπτη ημέρας». Χρησιμοποιήστε το κουμπί «Λειτουργία χρονοδιακόπτη ημέρας» για να ορίσετε τον αριθμό ημερών μέχρι 99 ημέρες.

Συνεχής λειτουργία

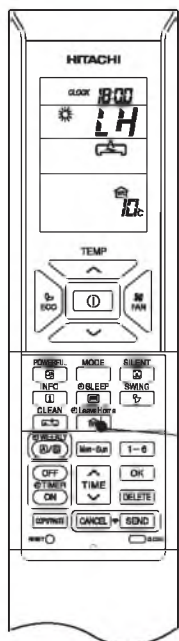

Λειτουργία χρονοδιακόπτη ημέρας

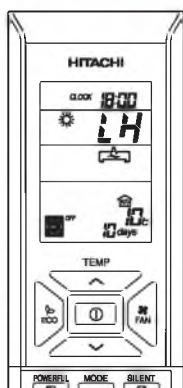

■ Για να ξεκινήσει η λειτουργία LEAVE HOME

Επιλογή 1. Συνεχής λειτουργία.

- Πατήστε το κουμπί LEAVE HOME  σε διακοπή ή κατά τη λειτουργία. Η θερμοκρασία δωματίου ρυθμίζεται σε 10°C και ξεκινά η λειτουργία θέρμανσης. "☀", "LH", "🏠", "10°C" εμφανίζεται στην οθόνη LCD.

Επιλογή 2. Λειτουργία χρονοδιακόπτη ημέρας.



- Πατήστε το κουμπί LEAVE HOME  σε διακοπή ή κατά τη λειτουργία. Η θερμοκρασία δωματίου ρυθμίζεται σε 10°C και ξεκινά η λειτουργία θέρμανσης. "☀", "LH", "🏠", "10°C" εμφανίζεται στην οθόνη LCD.

- Εάν απαιτείται ορίστε τον αριθμό ημερών λειτουργίας (1 έως 99 ημέρες).



Πατήστε το κουμπί ΧΡΟΝΟΣ  για να επιλέξετε τον αριθμό ημερών.

Ο αριθμός ημερών αναβοσβήνει.

- * Πατήστε το κουμπί ΕΠΑΝΩ " ^ " για να ορίσετε τον αριθμό ημερών από 1 ημέρα, 2 ημέρες, 3 ημέρες 98 ημέρες, 99 ημέρες, 1 ημέρα και ούτω καθεξής.
- * Πατήστε το κουμπί ΚΑΤΩ " v " για να ορίσετε τον αριθμό ημερών από 99 ημέρες, 98 ημέρες, 97 ημέρες 3 ημέρες, 2 ημέρες, 1 ημέρα, 99 ημέρες και ούτω καθεξής.
- * Ο αριθμός της ημέρας αλλάζει όταν το ρολόι δείξει 0:00.

- Πατήστε το κουμπί ΑΠΟΣΤΟΛΗ  για να επιβεβαιώσετε τον αριθμό ημερών λειτουργίας. Η ένδειξη του αριθμού ημερών λειτουργίας θα σταματήσει να αναβοσβήνει.
- Πατήστε το κουμπί ΑΚΥΡΟ  για να μηδενίσετε τον αριθμό ημερών λειτουργίας ή για να ορίσετε συνεχή λειτουργία.

■ Για να ακυρώσετε τη λειτουργία LEAVE HOME

- Πατήστε το κουμπί ΕΝΑΡΞΗ/ΔΙΑΚΟΠΗ  . Η
- Πατήστε το κουμπί LEAVE HOME  ξανά . Επιστρέψτε στην προηγούμενη κατάσταση λειτουργίας. Η
- Επιλέξτε άλλη λειτουργία πατώντας το κουμπί ΛΕΙΤΟΥΡΓΙΑ  .

ΣΗΜΕΙΩΣΗ

- Μετά τη συμπλήρωση του αριθμού ημερών λειτουργίας για τη λειτουργία Leave Home ή πατώντας ξανά το κουμπί (Leave Home), η μονάδα επανέρχεται στην προηγούμενη κατάσταση λειτουργίας.
- Κατά τη λειτουργία Leave Home, η ταχύτητα ανεμιστήρα και η θέση του οριζόντιου περυγίου εκτροπής του αέρα δεν μπορεί να αλλάξει.
- Πατώντας το κουμπί (Leave Home), ακυρώνεται η εκτέλεση του Εβδομαδιαίου χρονοδιακόπτη ή του Χρονοδιακόπτη για μία φορά.
- Σε περίπτωση διακοπής ρεύματος, μετά την αυτόματη επανεκκίνηση, θα μηδενιστούν όλες οι ρυθμίσεις αριθμού ημερών λειτουργίας και η μονάδα θα βρίσκεται σε συνεχή λειτουργία.
- Για διατάξεις με σύνδεση πολλών μονάδων, όταν σε κάθε δωμάτιο έχει ρυθμιστεί διαφορετική λειτουργία όπως μόνο ΑΝΕΜΙΣΤΗΡΑΣ, ΨΥΞΗ, ΑΦΥΓΡΑΝΣΗ ή ΑΥΤΟΜΑΤΗ λειτουργία, η λειτουργία Leave Home δεν μπορεί να χρησιμοποιηθεί έστω και αν είναι δυνατή η ρύθμιση της λειτουργίας Leave Home.
Για να ξεκινήσει η λειτουργία Leave Home, πρέπει να σταματήσει η λειτουργία σε όλα τα δωμάτια. Στη συνέχεια πατήστε το κουμπί LEAVE HOME για να ρυθμιστεί η λειτουργία Leave Home.
- Για διατάξεις με σύνδεση πολλών μονάδων, όταν σε όλα τα δωμάτια έχει ρυθμιστεί η λειτουργία ΘΕΡΜΑΝΣΗΣ, είναι δυνατόν να χρησιμοποιηθεί η λειτουργία Leave Home πατώντας το κουμπί LEAVE HOME.
- Για διατάξεις με σύνδεση πολλών μονάδων, εάν σε δύο ή περισσότερα δωμάτια έχει ρυθμιστεί η λειτουργία Leave Home, είναι πιθανόν να μην μπορεί να επιτευχθεί η θερμοκρασία ρύθμισης των 10°C. Επιπλέον αυτό εξαρτάται και από την εξωτερική θερμοκρασία.
- Οι λειτουργίες ΙΣΧΥΡΗ, ΑΘΟΡΥΒΗ και ECO δεν εφαρμόζονται κατά τη λειτουργία Leave Home.



ΛΕΙΤΟΥΡΓΙΑ ΚΑΘΑΡΙΣΜΟΥ ΜΕ ΕΝΑ ΑΓΓΙΓΜΑ

Ξήρανση του εσωτερικού εναλλάκτη θερμότητας μετά τη λειτουργία ψύξης για να αποφευχθεί ο σχηματισμός μούχλας.

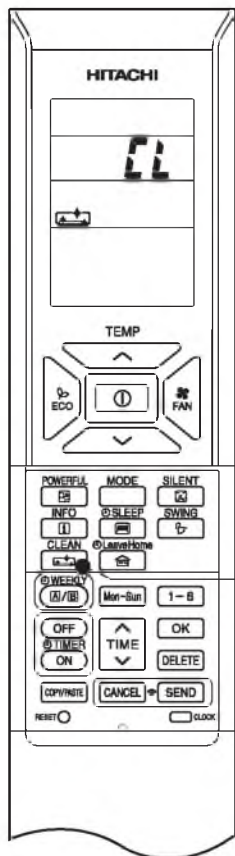

■ Για να ξεκινήσει η λειτουργία ΚΑΘΑΡΙΣΜΟΣ



- Πατήστε το κουμπί ΚΑΘΑΡΙΣΜΟΣ  όταν η μονάδα είναι ΑΠΕΝΕΡΓΟΠΟΙΗΜΕΝΗ.

Ο συνολικός απαιτούμενος χρόνος για τη λειτουργία Καθαρισμού με ένα άγγιγμα είναι 60 λεπτά. Στη διάρκεια αυτής της λειτουργίας, η συσκευή θα είναι σε λειτουργία ΘΕΡΜΑΝΣΗ ή ΑΝΕΜΙΣΤΗΡΑΣ.

Κατά τον καθαρισμό με ένα άγγιγμα αναβοσβήνει η λυχνία λειτουργίας.

"" "" εμφανίζεται στην οθόνη LCD.

■ Για να ακυρώσετε τη λειτουργία ΚΑΘΑΡΙΣΜΟΣ

- Πατήστε το κουμπί ΕΝΑΡΞΗ/ΔΙΑΚΟΠΗ . Ή
- Πατήστε ξανά το κουμπί ΚΑΘΑΡΙΣΜΟΣ .

ΣΗΜΕΙΩΣΗ

- Όταν ολοκληρωθεί η λειτουργία ΚΑΘΑΡΙΣΜΟΥ, η μονάδα θα σβήσει αυτόματα.
- Εάν έχει ρυθμιστεί ο Εβδομαδιαίος ή ο Χρονοδιακόπτης για μία φορά, δεν απαιτείται η ακύρωση αυτών των χρονοδιακοπών πριν από τη λειτουργία ΚΑΘΑΡΙΣΜΟΥ.
- Για διατάξεις με σύνδεση πολλών μονάδων, όταν πατηθεί το κουμπί ΚΑΘΑΡΙΣΜΟΥ  η λειτουργία περιορίζεται σε λειτουργία ΑΝΕΜΙΣΤΗΡΑ.
- Για διατάξεις με σύνδεση πολλών μονάδων, όταν σε ένα δωμάτιο λειτουργεί πρώτα η λειτουργία ΚΑΘΑΡΙΣΜΟΥ, στα άλλα δωμάτια μπορεί να χρησιμοποιείται η λειτουργία ΨΥΞΗΣ, ΑΦΥΓΡΑΝΣΗΣ ή ΑΝΕΜΙΣΤΗΡΑ. Ωστόσο όταν τα άλλα δωμάτια πρέπει να λειτουργούν σε ΘΕΡΜΑΝΣΗ, το κλιματιστικό θα είναι σε λειτουργία ΑΝΑΜΟΝΗΣ. Όταν ολοκληρωθεί η λειτουργία ΚΑΘΑΡΙΣΜΟΥ, θα ξεκινήσει η λειτουργία ΘΕΡΜΑΝΣΗΣ.



ΛΕΙΤΟΥΡΓΙΑ ΧΡΟΝΟΔΙΑΚΟΠΤΗ ΜΙΑ ΦΟΡΑ (ΕΝΕΡΓΟΠΟΙΗΣΗ/ΑΠΕΝΕΡΓΟΠΟΙΗΣΗ ΧΡΟΝΟΔΙΑΚΟΠΤΗ)

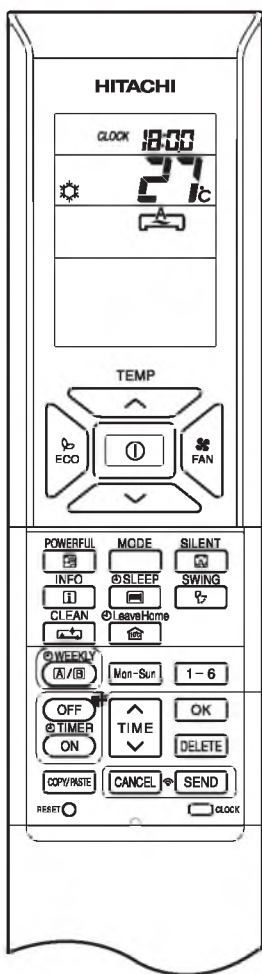

ΧΡΟΝΟΔΙΑΚΟΠΤΗΣ ΑΠΕΝΕΡΓΟΠΟΙΗΣΗΣ

Μπορείτε να ρυθμίσετε τη συσκευή ώστε να απενεργοποιείται σε προκαθορισμένη ώρα.

1. Πατήστε το κουμπί ΧΡΟΝΟΔΙΑΚΟΠΤΗΣ ΑΠΕΝΕΡΓΟΠΟΙΗΣΗΣ . Τα και αναβοσβήνουν στην οθόνη.
2. Ρυθμίστε την «ώρα απενεργοποίησης» με το κουμπί ΧΡΟΝΟΣ .
3. Μετά τη ρύθμιση στρέψτε το τηλεχειριστήριο προς την εσωτερική μονάδα και πατήστε το κουμπί ΑΠΟΣΤΟΛΗ . Η ένδειξη και ο «ρυθμισμένος χρόνος» παραμένει σταθερά αναμμένος αντί να αναβοσβήνει. Ακούγεται ένα ηχητικό σήμα από την εσωτερική μονάδα και ανάβει η λυχνία (ΧΡΟΝΟΔΙΑΚΟΠΤΗΣ) στην εσωτερική μονάδα.

ΧΡΟΝΟΔΙΑΚΟΠΤΗΣ ΕΝΕΡΓΟΠΟΙΗΣΗΣ

Η συσκευή θα ενεργοποιηθεί σε προκαθορισμένη ώρα.

1. Πατήστε το κουμπί ΧΡΟΝΟΔΙΑΚΟΠΤΗΣ ΑΠΕΝΕΡΓΟΠΟΙΗΣΗΣ . Τα και αναβοσβήνουν στην οθόνη.
2. Ρυθμίστε την «ώρα ενεργοποίησης» με το κουμπί ΧΡΟΝΟΣ .
3. Μετά τη ρύθμιση στρέψτε το τηλεχειριστήριο προς την εσωτερική μονάδα και πατήστε το κουμπί ΑΠΟΣΤΟΛΗ . Η ένδειξη και ο «ρυθμισμένος χρόνος» ανάβει σταθερά αντί να αναβοσβήνει. Ακούγεται ένα ηχητικό σήμα από την εσωτερική μονάδα και ανάβει η λυχνία (ΧΡΟΝΟΔΙΑΚΟΠΤΗΣ) στην εσωτερική μονάδα.

ΧΡΟΝΟΔΙΑΚΟΠΤΗΣ ΕΝΕΡΓΟΠΟΙΗΣΗΣ/ΑΠΕΝΕΡΓΟΠΟΙΗΣΗΣ

- Η συσκευή θα ενεργοποιηθεί και θα απενεργοποιηθεί την προκαθορισμένη ώρα.
- Η αλλαγή που πραγματοποιείται πρώτη είναι αυτή για την οποία προηγείται χρονικά η προκαθορισμένη ώρα.
- Η ένδειξη βέλους εμφανίζεται στην οθόνη για να υποδείξει την αλληλουχία των αλλαγών.

1. Πατήστε το κουμπί ΧΡΟΝΟΔΙΑΚΟΠΤΗΣ ΑΠΕΝΕΡΓΟΠΟΙΗΣΗΣ έτσι ώστε τα και να αναβοσβήνουν στην οθόνη.
2. Ρυθμίστε την ώρα «απενεργοποίησης» με το κουμπί ΧΡΟΝΟΣ . Μετά τη ρύθμιση στρέψτε το τηλεχειριστήριο προς την εσωτερική μονάδα και πατήστε το κουμπί ΑΠΟΣΤΟΛΗ .
3. Πατήστε το κουμπί ΧΡΟΝΟΔΙΑΚΟΠΤΗΣ ΕΝΕΡΓΟΠΟΙΗΣΗΣ έτσι ώστε το και ο χρόνος «απενεργοποίησης» να ανάψουν. Τα και αναβοσβήνουν.
4. Ρυθμίστε την «ώρα ενεργοποίησης» με το κουμπί ΧΡΟΝΟΣ .
5. Μετά τη ρύθμιση στρέψτε το τηλεχειριστήριο προς την εσωτερική μονάδα και πατήστε το κουμπί ΑΠΟΣΤΟΛΗ . Η ένδειξη και ο χρόνος «ενεργοποίησης» ανάβει σταθερά αντί να αναβοσβήνει. Ακούγεται ένα ηχητικό σήμα από την εσωτερική μονάδα και ανάβει η λυχνία (ΧΡΟΝΟΔΙΑΚΟΠΤΗΣ) στην εσωτερική μονάδα.

■ Μπορείτε να χρησιμοποιήσετε το χρονοδιακόπτη με τρεις τρόπους: Χρονοδιακόπτης απενεργοποίησης, Χρονοδιακόπτης ενεργοποίησης και Χρονοδιακόπτης ενεργοποίησης/απενεργοποίησης (OFF/ON). Ρυθμίστε πρώτα την τρέχουσα ώρα επειδή λειτουργεί ως σημείο αναφοράς.

■ Για την ακύρωση αποθήκευσης ρύθμισης

- Στρέψτε το παράθυρο σήματος του τηλεχειριστηρίου προς την εσωτερική μονάδα και πατήστε το κουμπί ΑΚΥΡΩΣΗ . Εκπέμπεται το σήμα και σβήνει ο «χρόνος ενεργοποίησης ή απενεργοποίησης» συνοδευόμενος από ένα ηχητικό σήμα και η λυχνία ΧΡΟΝΟΔΙΑΚΟΠΤΗΣ στην εσωτερική μονάδα σβήνει.

ΣΗΜΕΙΩΣΗ

- Ο χρήστης μπορεί να ρυθμίσει μόνο το χρονοδιακόπτη απενεργοποίησης, το χρονοδιακόπτη ενεργοποίησης ή το χρονοδιακόπτη ενεργοποίησης/απενεργοποίησης (ON/OFF) κάθε φορά.
- Εάν έχει ήδη ρυθμιστεί ο ΕΒΔΟΜΑΔΙΑΙΟΣ ΧΡΟΝΟΔΙΑΚΟΠΤΗΣ, με τη ρύθμιση του ΧΡΟΝΟΔΙΑΚΟΠΤΗ ΜΙΑ ΦΟΡΑ, Η λειτουργία του ΧΡΟΝΟΔΙΑΚΟΠΤΗ ΜΙΑ ΦΟΡΑ εκτελείται πρώτη. Όταν ολοκληρωθεί η λειτουργία του ΧΡΟΝΟΔΙΑΚΟΠΤΗ ΜΙΑ ΦΟΡΑ, θα ενεργοποιηθεί η λειτουργία του ΕΒΔΟΜΑΔΙΑΙΟΥ ΧΡΟΝΟΔΙΑΚΟΠΤΗ.



ΛΕΙΤΟΥΡΓΙΑ ΧΡΟΝΟΔΙΑΚΟΠΤΗ ΑΔΡΑΝΕΙΑΣ ECO

Ο χρονοδιακόπτης μπορεί να ρυθμιστεί για διάρκεια 7 ωρών.

Πατώντας το κουμπί ΑΔΡΑΝΕΙΑ σε λειτουργία ΑΥΤΟΜΑΤΗ, ΘΕΡΜΑΝΣΗ, ΑΦΥΓΡΑΝΣΗ, ΨΥΞΗ ή ΑΝΕΜΙΣΤΗΡΑΣ, η μονάδα αλλάζει θερμοκρασία δωματίου και μειώνει την ταχύτητα ανεμιστήρα. Το αποτέλεσμα είναι εξοικονόμηση ενέργειας.

Ρυθμίστε κατ' αρχήν την τρέχουσα ώρα πριν από τη χρήση της λειτουργίας ΧΡΟΝΟΔΙΑΚΟΠΤΗ ΑΔΡΑΝΕΙΑΣ ECO.

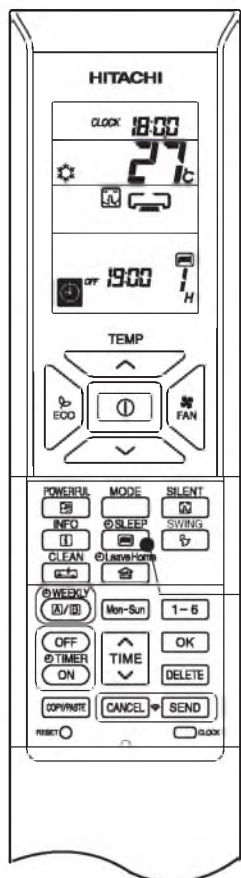

■ Για να ξεκινήσετε τη λειτουργία ΧΡΟΝΟΔΙΑΚΟΠΤΗ ΑΔΡΑΝΕΙΑΣ ECO

Πατήστε το κουμπί ΑΔΡΑΝΕΙΑ κατά τη λειτουργία.

- Τα " ", " ", " ", "OFF", χρόνος απενεργοποίησης, " " και ο αριθμός ωρών εμφανίζονται στην οθόνη του τηλεχειριστηρίου.
- Κατά τη λειτουργία του ΧΡΟΝΟΔΙΑΚΟΠΤΗ ΑΔΡΑΝΕΙΑΣ ECO, η ταχύτητα του ανεμιστήρα θα είναι εξαιρετικά αργή.
- Ακούγεται ένα ηχητικό σήμα από την εσωτερική μονάδα και ανάβει η λυχνία (ΧΡΟΝΟΔΙΑΚΟΠΤΗΣ) στην εσωτερική μονάδα.

Πατώντας επανειλημμένα το κουμπί ΑΔΡΑΝΕΙΑ , ο αριθμός των ωρών θα αλλάξει όπως παρακάτω:

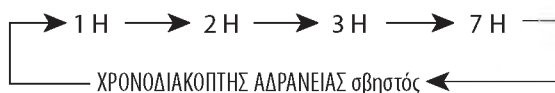

- Κατά τη λειτουργία του ΧΡΟΝΟΔΙΑΚΟΠΤΗ ΑΔΡΑΝΕΙΑΣ ECO, το κλιματιστικό θα συνεχίσει να λειτουργεί για τον προβλεπόμενο αριθμό ωρών και στη συνέχεια θα σβήσει.
- Όταν έχει ρυθμιστεί ο ΧΡΟΝΟΔΙΑΚΟΠΤΗΣ ΑΔΡΑΝΕΙΑΣ ECO, η οθόνη στο τηλεχειριστήριο θα υποδείξει το χρόνο απενεργοποίησης.



Παράδειγμα: Εάν ο ΧΡΟΝΟΔΙΑΚΟΠΤΗΣ ΑΔΡΑΝΕΙΑΣ ECO ρυθμιστεί για 1 ώρα στις 18:00, ο χρόνος απενεργοποίησης θα είναι στις 19:00.

■ Για να ακυρώσετε τη λειτουργία ΧΡΟΝΟΔΙΑΚΟΠΤΗ ΑΔΡΑΝΕΙΑΣ ECO

Πατήστε το κουμπί ΕΝΑΡΞΗ/ΔΙΑΚΟΠΗ .

- Το κλιματιστικό δωματίου θα σβήσει.

Πατήστε ξανά το κουμπί ΑΔΡΑΝΕΙΑ μέχρι να σβήσουν τα " ", " ", " ", " ", χρόνος απενεργοποίησης, " " και ο αριθμός ωρών από την οθόνη του τηλεχειριστηρίου.

Πατήστε το κουμπί ΑΚΥΡΟ .

- Ακούγεται ένα ηχητικό σήμα από την εσωτερική μονάδα και σβήνει η λυχνία (ΧΡΟΝΟΔΙΑΚΟΠΤΗΣ) στην εσωτερική μονάδα.
- Ακυρώνεται η λειτουργία του ΧΡΟΝΟΔΙΑΚΟΠΤΗ ΑΔΡΑΝΕΙΑΣ.

■ Για να ορίσετε το ΧΡΟΝΟΔΙΑΚΟΠΤΗ ΑΔΡΑΝΕΙΑΣ ECO και το ΧΡΟΝΟΔΙΑΚΟΠΤΗ ΕΝΕΡΓΟΠΟΙΗΣΗΣ

Το κλιματιστικό θα σβήσει από το ΧΡΟΝΟΔΙΑΚΟΠΤΗ ΑΔΡΑΝΕΙΑΣ ECO και θα ανάψει από το ΧΡΟΝΟΔΙΑΚΟΠΤΗ ΕΝΕΡΓΟΠΟΙΗΣΗΣ.

1. Ορίστε τον ΧΡΟΝΟΔΙΑΚΟΠΤΗ ΕΝΕΡΓΟΠΟΙΗΣΗΣ.
2. Πατήστε το κουμπί ΑΔΡΑΝΕΙΑ  και ορίστε το ΧΡΟΝΟΔΙΑΚΟΠΤΗ ΑΔΡΑΝΕΙΑΣ ECO.







Παράδειγμα:

Σε αυτή την περίπτωση, το κλιματιστικό θα σβήσει σε 2 ώρες (στις 1:38) και θα σβήσει στις 6:00 το επόμενο πρωί.

■ Για να ακυρώσετε τη λειτουργία του ΧΡΟΝΟΔΙΑΚΟΠΤΗ ΑΔΡΑΝΕΙΑΣ ECO και του ΧΡΟΝΟΔΙΑΚΟΠΤΗ ΕΝΕΡΓΟΠΟΙΗΣΗΣ

Στρέψτε το τηλεχειριστήριο προς την εσωτερική μονάδα και πατήστε το κουμπί ΑΚΥΡΟ  .

- Θα σβήσουν τα “”, “”, “”, «OFF», χρόνος απενεργοποίησης, “”, αριθμός ωρών, «ON» και ο χρόνος ρύθμισης του ΧΡΟΝΟΔΙΑΚΟΠΤΗ ΕΝΕΡΓΟΠΟΙΗΣΗΣ.
- Ακούγεται ένα ηχητικό σήμα από την εσωτερική μονάδα και σβήνει η λυχνία (ΧΡΟΝΟΔΙΑΚΟΠΤΗΣ) στην εσωτερική μονάδα.
- Ακυρώνονται οι καταχωρήσεις του ΧΡΟΝΟΔΙΑΚΟΠΤΗ ΑΔΡΑΝΕΙΑΣ ECO και του ΧΡΟΝΟΔΙΑΚΟΠΤΗ ΕΝΕΡΓΟΠΟΙΗΣΗΣ.

30 λεπτά μετά τη ρύθμιση του ΧΡΟΝΟΔΙΑΚΟΠΤΗ ΑΔΡΑΝΕΙΑΣ ECO, η ταχύτητα του εξωτερικού ανεμιστήρα θα μειωθεί για την ελάττωση της στάθμης θορύβου και την εξασφάλιση καλών συνθηκών περιβάλλοντος.

1 ώρα μετά τη ρύθμιση του ΧΡΟΝΟΔΙΑΚΟΠΤΗ ΑΔΡΑΝΕΙΑΣ ECO, η θερμοκρασία ρύθμισης θα αλλάξει ελαφρά. Η ποσότητα μεταβολής της θερμοκρασίας εξαρτάται από τον τύπο του κλιματιστικού.

Αυτές οι αυτόματες μεταβολές της λειτουργίας συμβάλλουν στην εξοικονόμηση ενέργειας χωρίς υποχωρήσεις στην ποιότητα του περιβάλλοντος.

Η στάθμη της κατανάλωσης ενέργειας εξαρτάται από την εξωτερική θερμοκρασία, τη θερμοκρασία δωματίου, τη θερμοκρασία ρύθμισης ή τον τύπο του κλιματιστικού.

Λειτουργία ψύξης [αναπαράσταση σε διάγραμμα μόνο για ενδεικτικούς λόγους]

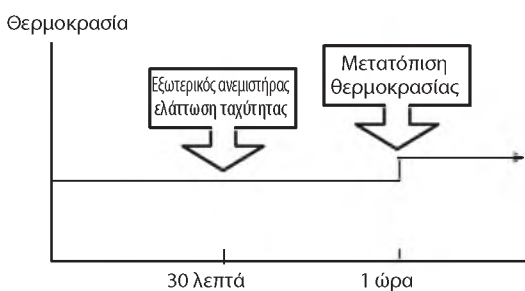

Λειτουργία θέρμανσης [αναπαράσταση σε διάγραμμα μόνο για ενδεικτικούς λόγους]

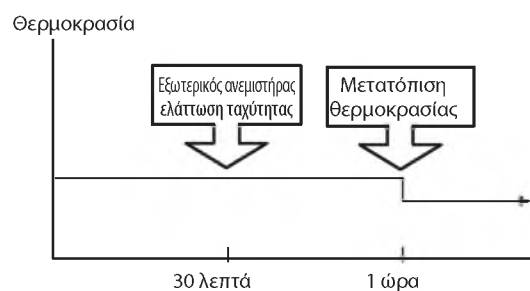

ΣΗΜΕΙΩΣΗ

- Εάν ο ΧΡΟΝΟΔΙΑΚΟΠΤΗΣ ΑΔΡΑΝΕΙΑΣ ECO ενεργοποιηθεί ενώ νωρίτερα έχουν ρυθμιστεί ο ΧΡΟΝΟΔΙΑΚΟΠΤΗΣ ΕΝΕΡΓΟΠΟΙΗΣΗΣ ή ο ΧΡΟΝΟΔΙΑΚΟΠΤΗΣ ΕΝΕΡΓΟΠΟΙΗΣΗΣ/ΑΠΕΝΕΡΓΟΠΟΙΗΣΗΣ, θα ισχύσει η λειτουργία του ΧΡΟΝΟΔΙΑΚΟΠΤΗ ΑΔΡΑΝΕΙΑΣ ECO αντί για το ΧΡΟΝΟΔΙΑΚΟΠΤΗΣ ΕΝΕΡΓΟΠΟΙΗΣΗΣ ή το ΧΡΟΝΟΔΙΑΚΟΠΤΗΣ ΕΝΕΡΓΟΠΟΙΗΣΗΣ/ΑΠΕΝΕΡΓΟΠΟΙΗΣΗΣ.

- Είναι δυνατή η επιλογή κατάστασης λειτουργίας Α ή κατάστασης λειτουργίας Β. Για κάθε κατάσταση λειτουργίας, μπορούν να ρυθμίζονται μέχρι 6 προγράμματα στην ημέρα. Μπορούν να ρυθμιστούν συνολικά 42 πρόγραμμα το μέγιστο για μία εβδομάδα για κάθε κατάσταση λειτουργίας.
- Εάν δεν ρυθμιστούν η ημερομηνία και η ώρα, δεν θα μπορούν να ρυθμιστούν ο χρονοδιακόπτης ενεργοποίησης, ο χρονοδιακόπτης απενεργοποίησης και ο εβδομαδιαίος χρονοδιακόπτης.
- Εάν δεν ρυθμιστούν σωστά η ημερομηνία και η ώρα, δεν θα λειτουργούν σωστά ο χρονοδιακόπτης ενεργοποίησης, ο χρονοδιακόπτης απενεργοποίησης και ο εβδομαδιαίος χρονοδιακόπτης.
- Η ρύθμιση για την ημερομηνία και την ώρα θα πρέπει να γίνουν πριν από τη ρύθμιση του ΕΒΔΟΜΑΔΙΑΙΟΥ ΧΡΟΝΟΔΙΑΚΟΠΤΗΣ.

Βήμα 1: Ρυθμίστε το πρόγραμμα λειτουργίας με το τηλεχειριστήριο. Στείλτε το καταχωρημένο πρόγραμμα στην εσωτερική μονάδα και στη συνέχεια θέστε σε λειτουργία.

Βήμα 2: Επιλέξτε Κατάσταση λειτουργίας Α ή Κατάσταση λειτουργίας Β και ενεργοποιήστε ή απενεργοποιήστε τον ΕΒΔΟΜΑΔΙΑΙΟ ΧΡΟΝΟΔΙΑΚΟΠΤΗ.

Βήμα 3: Αντιγράψτε και ακυρώστε το πρόγραμμα λειτουργίας.

Βήμα 1 : Ρυθμίστε το πρόγραμμα λειτουργίας με το τηλεχειριστήριο. Στείλτε το καταχωρημένο πρόγραμμα στην εσωτερική μονάδα και στη συνέχεια θέστε σε λειτουργία.

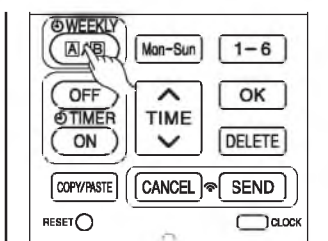

1

■ Τρόπος ορισμού του ΕΒΔΟΜΑΔΙΑΙΟΥ ΧΡΟΝΟΔΙΑΚΟΠΤΗ.

1. Επιλέξτε Κατάσταση λειτουργίας Α ή Κατάσταση λειτουργίας Β

Πατήστε το κουμπί ΕΒΔΟΜΑΔΙΑΙΟΣ Το WEEKLY θα ανάψει. Τα **A** και θα αναβοσβήνουν στην οθόνη. (Επιλέγεται η λειτουργία Α).

Πατήστε ξανά το κουμπί ΕΒΔΟΜΑΔΙΑΙΟΣ . Τα **B** και αναβοσβήνουν στην οθόνη. (Επιλέγεται η λειτουργία Β).

- Εάν δεν έχει γίνει κάποια ρύθμιση, θα εμφανιστούν τα ΕΝΑΡΞΗ/ΔΙΑΚΟΠΗ, , .
- Εάν έχει γίνει κάποια ρύθμιση, δεν θα εμφανιστούν τα ΕΝΑΡΞΗ/ΔΙΑΚΟΠΗ, , .

2

2. Ορίστε ένα πρόγραμμα

Πατήστε το κουμπί ΕΒΔΟΜΑΔΙΑΙΟ για περίπου 3 δευτερόλεπτα. Η λειτουργία επιλογής μπορεί να αλλάξει. , ημέρα: Δε (Δευτέρα), αρ. προγράμματος : Τα 1, ΕΝΑΡΞΗ/ΔΙΑΚΟΠΗ, ο χρόνος ρύθμισης και η θερμοκρασία ρύθμισης αναβοσβήνουν στην οθόνη.

3. Επιλέξτε την επιθυμητή ημέρα της εβδομάδας

Πατήστε το κουμπί ΗΜΕΡΑ .

Η ημέρα εναλλάσσεται μεταξύ Δε → Τρι → Τε → Πε → Παρ → Σα → Κυρ → Δε, Τρι, Τε, Πε, Παρ, Σα, Κυρ [όλες οι ημέρες] → Δε, Τρι, Τε, Πε, Παρ [εργάσιμες] → Σα, Κυρ [σαββατοκύριακο] → Δε → Τρι

Επιλέξτε [Όλες οι ημέρες] για καθημερινή ρύθμιση.

Επιλέξτε [εργάσιμη ημέρα] για ρύθμιση από Δευτέρα μέχρι Παρασκευή.

Επιλέξτε [σαββατοκύριακο] για ρύθμιση Σάββατο και Κυριακή.

- Αφού γίνει η ρύθμιση, μπορεί εύκολα να γίνει έλεγχος και ταυτόχρονα επεξεργασία.

3

4. Πατήστε το κουμπί για να επιλέξετε τον αριθμό προγράμματος.

Ο αριθμός εναλλάσσεται μεταξύ 1 → 2 → 3 → 4 → 5 → 6 → 1 → 2

- Εάν έχει ρυθμιστεί ο αριθμός προγράμματος, ακολουθήστε τα παρακάτω με τη σειρά για να κάνετε αλλαγές.

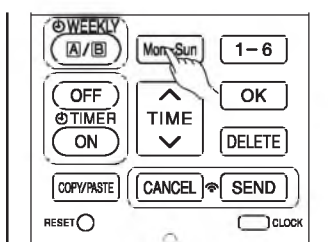

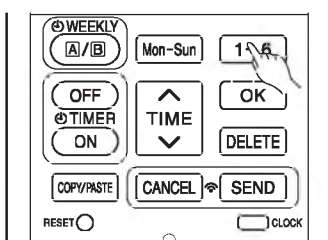

4

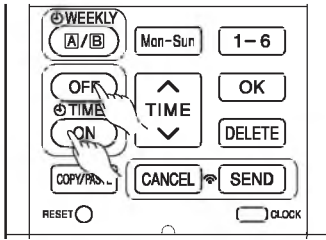









5

5. Πατήστε το κουμπί ΕΝΕΡΓΟΠΟΙΗΣΗ/ΑΠΕΝΕΡΓΟΠΟΙΗΣΗ ΧΡΟΝΟΔΙΑΚΟΠΤΗ  για να επιλέξετε τη ρύθμιση ΧΡΟΝΟΔΙΑΚΟΠΤΗΣ ΕΝΕΡΓΟΠΟΙΗΣΗΣ ή ΧΡΟΝΟΔΙΑΚΟΠΤΗΣ ΑΠΕΝΕΡΓΟΠΟΙΗΣΗΣ.

6. Πατήστε το κουμπί ΩΡΑΣ  για να ρυθμίσετε την ώρα.

7. Πατήστε το κουμπί ΘΕΡΜ ( ή ) για να ρυθμίσετε τη θερμοκρασία.

8. Πατήστε το κουμπί OK  . Οι ρυθμίσεις έχουν ολοκληρωθεί. Θα ανάψουν οι ενδείξεις για ημέρα, αριθμό προγράμματος, ενεργό ρύθμιση (ON), θερμοκρασία ρύθμισης. Το  θα αναβοσβήνει συνεχώς. Εάν η ρύθμιση δεν έχει ολοκληρωθεί, οι ρυθμίσεις δεν θα αποθηκευτούν στη μνήμη.

Για να συνεχίσετε τη ρύθμιση, πατήστε τα κουμπί     .
Ακολουθήστε τα βήματα 3 έως 8 για ρύθμιση.

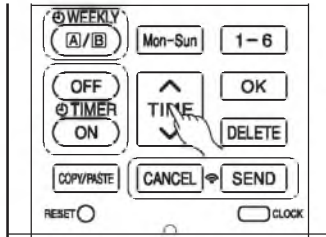

6

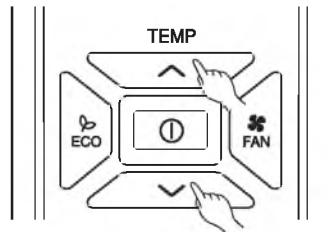

7

9. Μετά την εκτέλεση όλων των ρυθμίσεων, πατήστε το κουμπί ΑΠΟΣΤΟΛΗ  έχοντας στραμμένο το τηλεχειριστήριο προς την εσωτερική μονάδα για περίπου 3 δευτερόλεπτα. Η λυχνία του χρονοδιακόπτη εσωτερική μονάδα θα αναβοσβήνει γρήγορα.

Αφού ακουστεί ένα ηχητικό σήμα από την εσωτερική μονάδα, θα ανάψει η λυχνία ΧΡΟΝΟΔΙΑΚΟΠΤΗΣ.

Βεβαιωθείτε ότι η λυχνία ΧΡΟΝΟΔΙΑΚΟΠΤΗΣ ανάβει.

Αυτό υποδηλώνει ότι η ρύθμιση έχει αποθηκευτεί στην εσωτερική μονάδα και η λειτουργία του Χρονοδιακόπτη έχει ολοκληρωθεί.

Τα περιεχόμενα της ρύθμισης θα εμφανιστούν στην οθόνη του τηλεχειριστηρίου.

- Εάν δεν ανάβει η λυχνία ΧΡΟΝΟΔΙΑΚΟΠΤΗΣ στην εσωτερική μονάδα, πατήστε το κουμπί ΑΠΟΣΤΟΛΗ  έχοντας στραμμένο το τηλεχειριστήριο προς την εσωτερική μονάδα για περίπου 3 δευτερόλεπτα.

- ΠΡΟΣΟΧΗ ! Μην πατάτε το κουμπί ΑΚΥΡΟ  κατά τη διαδικασία της ρύθμισης επειδή με τον τρόπο αυτό τα χαθούν όλα τα περιεχόμενα της ρύθμισης.

- Τα περιεχόμενα της ρύθμισης δεν θα αποθηκευτούν στην εσωτερική μονάδα μέχρι να πατηθεί το κουμπί ΑΠΟΣΤΟΛΗ  .

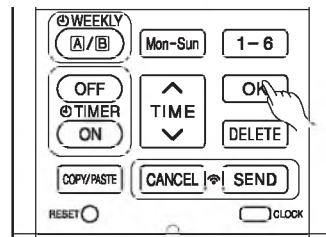

8

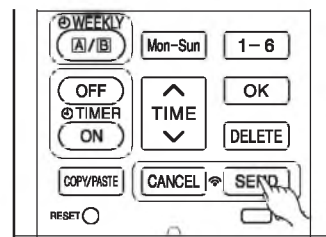

9

ΣΗΜΕΙΩΣΗ

- Μπορούν να ρυθμιστούν μέχρι 6 προγράμματα ανά ημέρα. Η ρύθμιση του ΧΡΟΝΟΔΙΑΚΟΠΤΗ ΕΝΕΡΓΟΠΟΙΗΣΗΣ ή ΧΡΟΝΟΔΙΑΚΟΠΤΗ ΑΠΕΝΕΡΓΟΠΟΙΗΣΗΣ για κάθε αριθμό προγράμματος μπορεί να γίνει τυχαία. Όταν πατηθεί το κουμπί ΑΠΟΣΤΟΛΗ  , η ρύθμιση ΧΡΟΝΟΔΙΑΚΟΠΤΗ ΕΝΕΡΓΟΠΟΙΗΣΗΣ ή ΧΡΟΝΟΔΙΑΚΟΠΤΗ ΑΠΕΝΕΡΓΟΠΟΙΗΣΗΣ για κάθε αριθμό προγράμματος διατάσσεται αυτόματα έτσι ώστε ο αριθμός προγράμματος 1 να έχει τη νωρίτερη ώρα και ο αριθμός προγράμματος 6 να έχει την αργότερη.

Εάν η ρύθμιση ώρας είναι η ίδια, θα δοθεί προτεραιότητα στα περιεχόμενα της πιο πρόσφατης ρύθμισης.

- **ΠΡΟΣΟΧΗ !** Εάν το τηλεχειριστήριο παραμείνει αδρανές και δεν πατηθεί το κουμπί ΑΠΟΣΤΟΛΗ  μέσα σε 3 λεπτά μετά την εκτέλεση των ρυθμίσεων, θα χαθούν όλες οι τρέχουσες ρυθμίσεις.



ΛΕΙΤΟΥΡΓΙΑ ΕΒΔΟΜΑΔΙΑΙΟΥ ΧΡΟΝΟΔΙΑΚΟΠΤΗ

Βήμα 2: Επιλέξτε Κατάσταση λειτουργίας A ή Κατάσταση λειτουργίας B και ενεργοποιήστε ή απενεργοποιήστε τον ΕΒΔΟΜΑΔΙΑΙΟ ΧΡΟΝΟΔΙΑΚΟΠΤΗ.

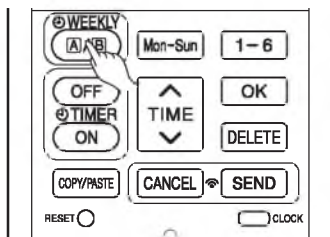

1

■ Τρόπος επιλογής της Λειτουργίας A ή της Λειτουργίας B μίας ρύθμισης ΕΒΔΟΜΑΔΙΑΙΟΥ ΧΡΟΝΟΔΙΑΚΟΠΤΗ.

1. Πατήστε το κουμπί ΕΒΔΟΜΑΔΙΑΙΟΣ . Τα **A** και αναβοσβήνουν στην οθόνη. (Κανονικά η Λειτουργία A θα αναβοσβήνει πρώτη).

2

2. Πατήστε ξανά το κουμπί ΕΒΔΟΜΑΔΙΑΙΟΣ . Τα **B** και αναβοσβήνουν στην οθόνη.

3. Επιλέξτε Λειτουργία A ή Λειτουργία B. Πατήστε το κουμπί ΑΠΟΣΤΟΛΗ **SEND** έχοντας στραμμένο το τηλεχειριστήριο προς την εσωτερική μονάδα για περίπου 3 δευτερόλεπτα. Η λυχνία του χρονοδιακόπτη εσωτερική μονάδα θα αναβοσβήνει γρήγορα.

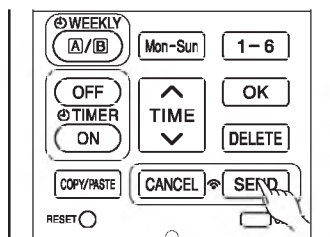

3

Αφού ακουστεί ένα ηχητικό σήμα από την εσωτερική μονάδα, θα ανάψει η λυχνία ΧΡΟΝΟΔΙΑΚΟΠΤΗΣ.

Βεβαιωθείτε ότι η λυχνία ΧΡΟΝΟΔΙΑΚΟΠΤΗΣ ανάβει.

Αυτό υποδηλώνει ότι η επιλογή της Λειτουργίας A ή της Λειτουργίας B και η ενεργοποίηση του ΕΒΔΟΜΑΔΙΑΙΟΥ χρονοδιακόπτη έχουν επιβεβαιωθεί.

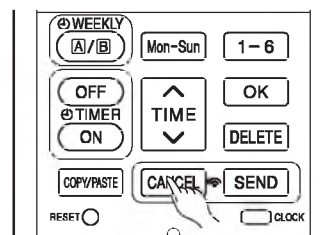

1

■ Ορισμός ανενεργού ΕΒΔΟΜΑΔΙΑΙΟΥ ΧΡΟΝΟΔΙΑΚΟΠΤΗ.

1. Στρέψτε το τηλεχειριστήριο προς την εσωτερική μονάδα και πατήστε το κουμπί ΑΚΥΡΟ **CANCEL**. Θα ακουστεί ένα ηχητικό σήμα από την εσωτερική μονάδα και η λυχνία ΧΡΟΝΟΔΙΑΚΟΠΤΗΣ θα είναι σβηστή (OFF). Θα εξαφανιστεί ακόμα η ένδειξη ρύθμισης στο τηλεχειριστήριο.

Αυτό υποδηλώνει ότι έχει επιβεβαιωθεί ο ανενεργός ΕΒΔΟΜΑΔΙΑΙΟΣ ΧΡΟΝΟΔΙΑΚΟΠΤΗΣ.

● Για να ενεργοποιήσετε ξανά τη ρύθμιση του ΕΒΔΟΜΑΔΙΑΙΟΥ ΧΡΟΝΟΔΙΑΚΟΠΤΗ, επαναλάβετε τα βήματα της διαδικασίας «Τρόπος επιλογής της Λειτουργίας A ή της Λειτουργίας B μίας ρύθμισης ΕΒΔΟΜΑΔΙΑΙΟΥ ΧΡΟΝΟΔΙΑΚΟΠΤΗ».

ΣΗΜΕΙΩΣΗ

- Κατά τη ρύθμιση του ΧΡΟΝΟΔΙΑΚΟΠΤΗ ΜΙΑ ΦΟΡΑ, διακόπεται η λειτουργία του ΕΒΔΟΜΑΔΙΑΙΟΥ ΧΡΟΝΟΔΙΑΚΟΠΤΗ. Αφού ολοκληρωθεί η λειτουργία του ΧΡΟΝΟΔΙΑΚΟΠΤΗ ΜΙΑ ΦΟΡΑ, θα ενεργοποιηθεί η λειτουργία του ΕΒΔΟΜΑΔΙΑΙΟΥ ΧΡΟΝΟΔΙΑΚΟΠΤΗ.
- Κατά την ακύρωση του ΧΡΟΝΟΔΙΑΚΟΠΤΗ ΜΙΑ ΦΟΡΑ, ακυρώνεται και η λειτουργία του ΕΒΔΟΜΑΔΙΑΙΟΥ ΧΡΟΝΟΔΙΑΚΟΠΤΗ. Για την ενεργοποίηση, απαιτείται να οριστεί η λειτουργία του ΕΒΔΟΜΑΔΙΑΙΟΥ ΧΡΟΝΟΔΙΑΚΟΠΤΗ.
- Μετά την αυτόματη επανεκκίνηση, η λειτουργία του ΕΒΔΟΜΑΔΙΑΙΟΥ ΧΡΟΝΟΔΙΑΚΟΠΤΗ ακυρώνεται. Για την ενεργοποίηση, απαιτείται να οριστεί η λειτουργία του ΕΒΔΟΜΑΔΙΑΙΟΥ ΧΡΟΝΟΔΙΑΚΟΠΤΗ.

Βήμα 3: Αντιγράψτε και ακυρώστε το πρόγραμμα λειτουργίας.

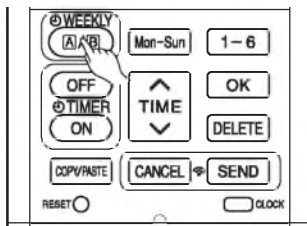

1

- Τρόπος αντιγραφής και επικόλλησης.

Η επεξεργασία του προγράμματος ρύθμισης γίνεται εύκολα με την αντιγραφή δεδομένων από τη μία ημέρα σε άλλη.

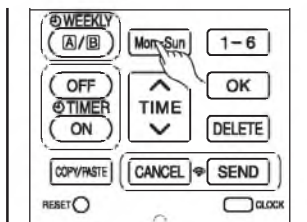

2

1. Πατήστε το κουμπί ΕΒΔΟΜΑΔΙΑΙΑ **WEEKLY (A/B)** για να επιλέξετε Λειτουργία Α ή Λειτουργία Β.

2. Πατήστε το κουμπί ΕΒΔΟΜΑΔΙΑΙΑ **WEEKLY (A/B)** για περίπου 3 δευτερόλεπτα για να ξεκινήσετε την επεξεργασία του προγράμματος ρυθμίσεων.

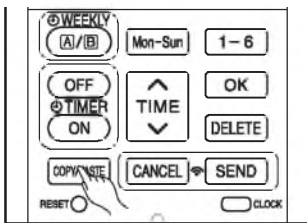

3

3. Πατήστε το κουμπί ΗΜΕΡΑ **Mon-Sun** για να επιλέξετε μία ημέρα της εβδομάδας την οποία θα αντιγράψετε.

4. Πατήστε το κουμπί ΑΝΤΙΓΡΑΦΗ/ΕΠΙΚΟΛΛΗΣΗ **COPY/PASTE**. Κατόπιν το «ΕΠΙΚΟΛΛΗΣΗ» αναβοσβήνει στην οθόνη.
* Πατήστε το κουμπί ΑΚΥΡΟ **CANCEL** για να ακυρώσετε τη λειτουργία ΑΝΤΙΓΡΑΦΗΣ. Ενεργοποιείται η λειτουργία κανονικής ρύθμισης.

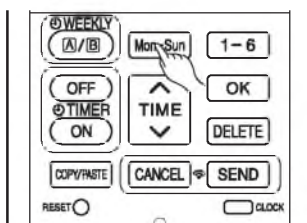

4

5. Πατήστε το κουμπί ΗΜΕΡΑ **Mon-Sun** για να επιλέξετε μία ημέρα της εβδομάδας την οποία θα επικολήσετε.

6. Πατήστε το κουμπί ΑΝΤΙΓΡΑΦΗ/ΕΠΙΚΟΛΛΗΣΗ **COPY/PASTE** μία ακόμα φορά για να γίνει επικόλληση. Μόνο τα **⏰** αναβοσβήνουν στην οθόνη.

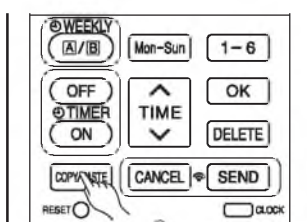

5

7. Για να συνεχίσετε την αντιγραφή σε άλλες ημέρες, πατήστε το **Mon-Sun** ή **1-6** ή **TIME** ή **OFF/TIMER ON**.

Κατόπιν ξεκινήστε από το βήμα 3.

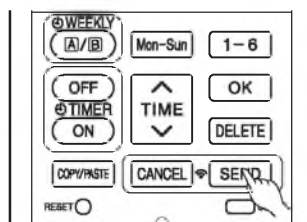

8

8. Αφού ολοκληρωθεί η αντιγραφή και επικόλληση, πατήστε το κουμπί ΑΠΟΣΤΟΛΗ **SEND** έχοντας στραμμένο το τηλεχειριστήριο προς την εσωτερική μονάδα για περίπου 3 δευτερόλεπτα. Η λυχνία του χρονοδιακόπτη εσωτερική μονάδα θα αναβοσβήνει γρήγορα.

Αφού ακουστεί ένα ηχητικό σήμα από την εσωτερική μονάδα, θα ανάψει η λυχνία ΧΡΟΝΟΔΙΑΚΟΠΤΗΣ.

Βεβαιωθείτε ότι η λυχνία ΧΡΟΝΟΔΙΑΚΟΠΤΗΣ ανάβει.

Εάν δεν ανάψει η λυχνία ΧΡΟΝΟΔΙΑΚΟΠΤΗΣ, πατήστε ξανά το κουμπί ΑΠΟΣΤΟΛΗ **SEND**.

- Τα δεδομένα ρύθμισης δεν θα αλλάξουν εάν δεν πατηθεί το κουμπί ΑΠΟΣΤΟΛΗ **SEND**.

ΣΗΜΕΙΩΣΗ

- Εάν δεν υπάρχουν δεδομένα ρύθμισης, δεν μπορεί να γίνει αντιγραφή δεδομένων από τη μία ημέρα σε άλλη.

Βήμα 3: Αντιγράψτε και ακυρώστε το πρόγραμμα λειτουργίας.

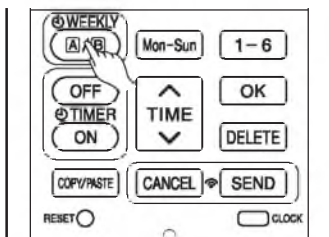

1

- Τρόπος διαγραφής των δεδομένων του ΕΒΔΟΜΑΔΙΑΙΟΥ ΧΡΟΝΟΔΙΑΚΟΠΤΗ.

[Διαγραφή της ρύθμισης ενός αριθμού προγράμματος]

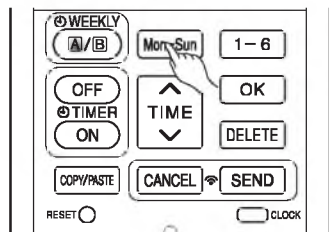

2

1. Πατήστε το κουμπί ΕΒΔΟΜΑΔΙΑΙΑ για να επιλέξετε Λειτουργία Α ή Λειτουργία Β.

2. Πατήστε το κουμπί ΕΒΔΟΜΑΔΙΑΙΑ για 3 δευτερόλεπτα για να ξεκινήσετε την επεξεργασία του προγράμματος ρυθμίσεων.

3. Πατήστε το κουμπί ΗΜΕΡΑ για να επιλέξετε μία ημέρα της εβδομάδας προς επεξεργασία.

4. Πατήστε το κουμπί για να επιλέξετε τον αριθμό προγράμματος. Θα αναβοσβήνει ο επιλεγμένος αριθμός προγράμματος.

5. Πατήστε το κουμπί ΔΙΑΓΡΑΦΗ . Διαγράφεται η καταχώρηση του επιλεγμένου αριθμού προγράμματος.

6. Μετά τη διαγραφή πατήστε το κουμπί ΑΠΟΣΤΟΛΗ έχοντας στραμμένο το τηλεχειριστήριο προς την εσωτερική μονάδα για περίπου 3 δευτερόλεπτα. Η λυχνία του χρονοδιακόπτη εσωτερική μονάδα θα αναβοσβήνει γρήγορα.

Αφού ακουστεί ένα ηχητικό σήμα από την εσωτερική μονάδα, θα ανάψει η λυχνία ΧΡΟΝΟΔΙΑΚΟΠΤΗΣ.

Βεβαιωθείτε ότι η λυχνία ΧΡΟΝΟΔΙΑΚΟΠΤΗΣ ανάβει.

- Η καταχώρηση δεν θα αλλάξει εάν δεν πατηθεί το κουμπί ΑΠΟΣΤΟΛΗ .

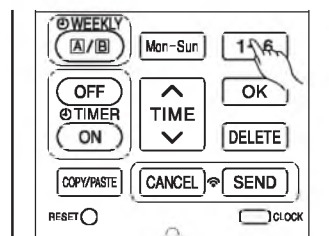

3

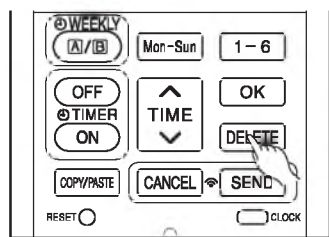

4

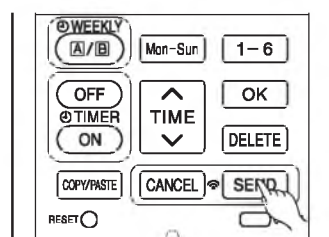

5



6

Βήμα 3: Αντιγράψτε και ακυρώστε το πρόγραμμα λειτουργίας.

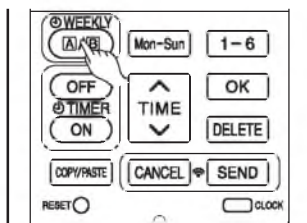

1

[Διαγραφή της καταχώρησης μίας ημέρας]

1. Πατήστε το κουμπί ΕΒΔΟΜΑΔΙΑΙΑ για να επιλέξετε Λειτουργία Α ή Λειτουργία Β.

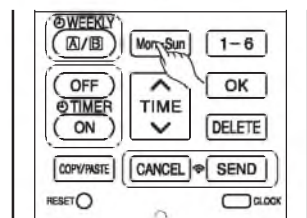

2

2. Πατήστε το κουμπί ΕΒΔΟΜΑΔΙΑΙΑ για 3 δευτερόλεπτα για να ξεκινήσετε την επεξεργασία του προγράμματος ρυθμίσεων.

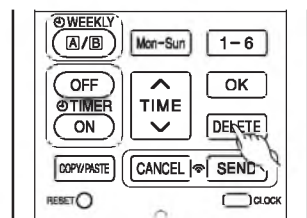

3

3. Πατήστε το κουμπί ΗΜΕΡΑ για να επιλέξετε μία ημέρα της εβδομάδας προς επεξεργασία.

4. Πατήστε το κουμπί ΔΙΑΓΡΑΦΗ για περίπου 10 δευτερόλεπτα. Διαγράφονται οι καταχωρήσεις όλων των αριθμών προγραμμάτων.

- Εάν πατηθεί για μικρό διάστημα, θα διαγραφεί η καταχώρηση για έναν αριθμό προγράμματος.

5. Μετά τη διαγραφή πατήστε το κουμπί ΑΠΟΣΤΟΛΗ έχοντας στραμμένο το τηλεχειριστήριο προς την εσωτερική μονάδα για περίπου 3 δευτερόλεπτα. Η λυχνία του χρονοδιακόπτη εσωτερική μονάδα θα αναβοσβήνει γρήγορα.

Αφού ακουστεί ένα ηχητικό σήμα από την εσωτερική μονάδα, θα ανάψει η λυχνία ΧΡΟΝΟΔΙΑΚΟΠΤΗΣ.

Βεβαιωθείτε ότι η λυχνία ΧΡΟΝΟΔΙΑΚΟΠΤΗΣ ανάβει.

- Η καταχώρηση δεν θα αλλάξει εάν δεν πατηθεί το κουμπί ΑΠΟΣΤΟΛΗ .

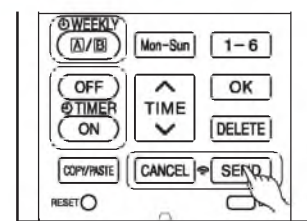

4

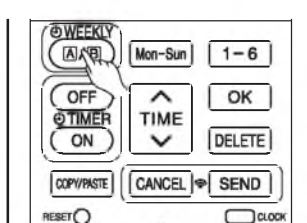

5

[Διαγραφή Λειτουργίας Α ή Λειτουργίας Β]

1. Πατήστε το κουμπί ΕΒΔΟΜΑΔΙΑΙΑ για να επιλέξετε Λειτουργία Α ή Λειτουργία Β.

2. Στρέψτε το τηλεχειριστήριο προς την εσωτερική μονάδα και πατήστε το κουμπί ΔΙΑΓΡΑΦΗ για περίπου 10 δευτερόλεπτα όταν αναβοσβήνει η ένδειξη Λειτουργία Α ή Λειτουργία Β.

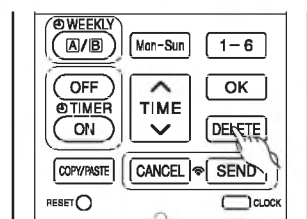

Αφού ακουστεί ένα ηχητικό σήμα από την εσωτερική μονάδα, θα σβήσουν οι καταχωρήσεις για τη Λειτουργία Α ή Λειτουργία Β.



2

ΣΗΜΕΙΩΣΗ

- Εάν διαγραφούν όλες οι καταχωρήσεις στο τηλεχειριστήριο και πατηθεί το κουμπί ΑΠΟΣΤΟΛΗ , δεν θα μεταδοθεί σήμα προς την εσωτερική μονάδα. Η λυχνία ΧΡΟΝΟΔΙΑΚΟΠΤΗΣ θα παραμείνει σβηστή και δεν θα γίνουν αλλαγές στις καταχωρήσεις που έχουν αποθηκευτεί στην εσωτερική μονάδα.

- Με το πάτημα του κουμπιού ΠΛΗΡΟΦΟΡΙΕΣ  , εμφανίζονται στο τηλεχειριστήριο η θερμοκρασία γύρω από το σημείο του τηλεχειριστηρίου και η μηνιαία κατανάλωση ρεύματος.
- Μετά την αλλαγή των μπαταριών, στρέψτε το παράθυρο σήματος του τηλεχειριστηρίου προς την εσωτερική μονάδα και πατήστε το κουμπί ΠΛΗΡΟΦΟΡΙΕΣ  . Θα μεταδοθούν η τρέχουσα ημερομηνία και η ώρα από την εσωτερική μονάδα.
- Για τη λήψη πληροφοριών από την εσωτερική μονάδα, η απόσταση ανάμεσα στο τηλεχειριστήριο και το δέκτη των εσωτερικών μονάδων πρέπει να είναι το πολύ 2 μέτρα.

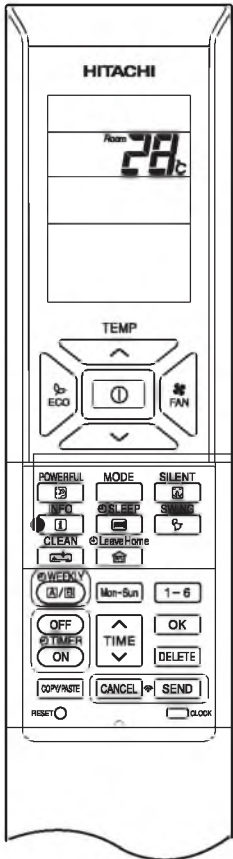



■ Για τον έλεγχο της θερμοκρασίας γύρω από το τηλεχειριστήριο

1 Πατήστε το κουμπί ΠΛΗΡΟΦΟΡΙΕΣ  .

Η θερμοκρασία θα εμφανίζεται για 10 δευτερόλεπτα.

■ Για να ελέγξετε τη μηνιαία κατανάλωση ρεύματος

Στρέψτε το παράθυρο σήματος του τηλεχειριστηρίου προς την εσωτερική μονάδα (μέσα σε ακτίνα 2 μέτρων από την πρόσοψη της εσωτερικής μονάδας) και πατήστε το κουμπί ΠΛΗΡΟΦΟΡΙΕΣ  . Περιμένετε 2 δευτερόλεπτα για τη μετάδοση του σήματος.

Κατά την εμφάνιση της θερμοκρασίας γύρω από το τηλεχειριστήριο, πατήστε επανειλημμένα το κουμπί ΠΛΗΡΟΦΟΡΙΕΣ  . Η οθόνη θα εμφανίσει τα παρακάτω:

την κατανάλωση ρεύματος του τρέχοντα μήνα για θέρμανση → την κατανάλωση ρεύματος του προηγούμενου μήνα για θέρμανση → την κατανάλωση ρεύματος του τρέχοντα μήνα για ψύξη → την κατανάλωση ρεύματος του προηγούμενου μήνα για ψύξη → τη θερμοκρασία γύρω από το τηλεχειριστήριο → την κατανάλωση ρεύματος του τρέχοντα μήνα για θέρμανση κυκλικά.

- Εάν δεν δοθεί ένδειξη, φέρτε το τηλεχειριστήριο πλησιέστερα στο δέκτη της εσωτερικής μονάδας.
- Η εμφανιζόμενη τιμή πρέπει να θεωρείται ενδεικτική και μόνο.



■ Μπορούν να ληφθούν η τρέχουσα ημερομηνία και η ώρα από την εσωτερική μονάδα

Στρέψτε το παράθυρο σήματος του τηλεχειριστηρίου προς την εσωτερική μονάδα (μέσα σε ακτίνα 2 μέτρων από την πρόσοψη της εσωτερικής μονάδας) και πατήστε το κουμπί ΠΛΗΡΟΦΟΡΙΕΣ  . Περιμένετε 2 δευτερόλεπτα για τη μετάδοση του σήματος.

Εφόσον ληφθεί η τρέχουσα ημερομηνία και ώρα, ελέγξτε εάν αυτές είναι σωστές πατώντας το κουμπί ΡΟΛΟΪ  .

- Εάν δεν υπάρχει τροφοδοσία ρεύματος προς την εσωτερική μονάδα ή δεν έχουν ρυθμιστεί η ημερομηνία και η ώρα, η λειτουργία ΠΛΗΡΟΦΟΡΙΕΣ δεν μπορεί να χρησιμοποιηθεί για την αποστολή ή λήψη πληροφοριών.

ΣΗΜΕΙΩΣΗ

- Σε περίπτωση που σημειωθεί βλάβη στο κλιματιστικό, πατώντας το κουμπί ΠΛΗΡΟΦΟΡΙΕΣ  θα εμφανιστεί ένας κωδικός σφάλματος. Στρέψτε το παράθυρο σήματος του τηλεχειριστηρίου προς την εσωτερική μονάδα (μέσα σε ακτίνα 2 μέτρων από την πρόσοψη της εσωτερικής μονάδας) και πατήστε το κουμπί ΠΛΗΡΟΦΟΡΙΕΣ  . Περιμένετε 2 δευτερόλεπτα για τη μετάδοση του σήματος. Θα εμφανιστεί ένας κωδικός σφάλματος. Καλέστε το κέντρο σέρβις και ενημερώστε τους για τον κωδικό σφάλματος.

ΚΛΕΙΔΩΜΑ ΛΕΙΤΟΥΡΓΙΑΣ

Το τηλεχειριστήριο μπορεί να ρυθμιστεί μόνιμα στη λειτουργία ΘΕΡΜΑΝΣΗΣ (συμπεριλαμβανομένου του ΑΝΕΜΙΣΤΗΡΑ), τη λειτουργία ΨΥΞΗΣ (συμπεριλαμβανομένου του ΑΝΕΜΙΣΤΗΡΑ) και τη λειτουργία ΑΦΥΓΡΑΝΣΗΣ (συμπεριλαμβανομένου του ΑΝΕΜΙΣΤΗΡΑ).

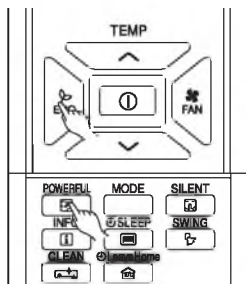

■ Μέθοδος κλειδώματος της λειτουργίας ΘΕΡΜΑΝΣΗΣ (συμπεριλαμβανομένου του ΑΝΕΜΙΣΤΗΡΑ).

Πατήστε ταυτόχρονα τα κουμπιά ECO και ΙΣΧΥΡΗ για περίπου 5 δευτερόλεπτα όταν το τηλεχειριστήριο είναι στη θέση OFF.

Τα , και θα εμφανίζονται για περίπου 10 δευτερόλεπτα. Αργότερα, θα παραμείνουν τα και .

Αυτό υποδηλώνει ότι η λειτουργία ΘΕΡΜΑΝΣΗΣ έχει κλειδώσει.

Εάν πατηθεί το κουμπί ΛΕΙΤΟΥΡΓΙΑ , θα εμφανιστούν τα ή .

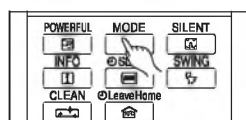

■ Μέθοδος ξεκλειδώματος της λειτουργίας ΘΕΡΜΑΝΣΗΣ (συμπεριλαμβανομένου του ΑΝΕΜΙΣΤΗΡΑ).

Πατήστε ταυτόχρονα τα κουμπιά ECO και ΙΣΧΥΡΗ για περίπου 5 δευτερόλεπτα όταν το τηλεχειριστήριο είναι στη θέση OFF.

Όλα τα σύμβολα κατάστασης λειτουργίας θα εμφανιστούν στην οθόνη για περίπου 10 δευτερόλεπτα. Στη συνέχεια θα εμφανιστεί το σύμβολο κατάστασης λειτουργίας πριν από την ακύρωση.

Αυτό υποδηλώνει ότι η λειτουργία ΘΕΡΜΑΝΣΗΣ έχει ξεκλειδώσει.

■ Μέθοδος κλειδώματος των λειτουργιών ΨΥΞΗΣ και ΑΦΥΓΡΑΝΣΗΣ (συμπεριλαμβανομένου του ΑΝΕΜΙΣΤΗΡΑ).

Πατήστε ταυτόχρονα τα κουμπιά ECO και ΑΘΟΡΥΒΗ για περίπου 5 δευτερόλεπτα όταν το τηλεχειριστήριο είναι στη θέση OFF.

Τα , , και θα εμφανίζονται για περίπου 10 δευτερόλεπτα. Αργότερα, θα παραμείνουν τα και .

Αυτό υποδηλώνει ότι οι λειτουργίες ΨΥΞΗΣ και ΑΦΥΓΡΑΝΣΗΣ έχουν κλειδώσει.

Εάν πατηθεί το κουμπί ΛΕΙΤΟΥΡΓΙΑ , θα εμφανιστούν τα , ή .

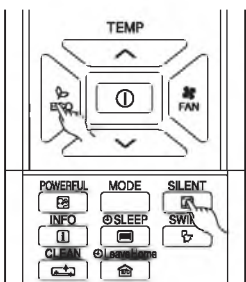

■ Μέθοδος ξεκλειδώματος των λειτουργιών ΨΥΞΗΣ και ΑΦΥΓΡΑΝΣΗΣ (συμπεριλαμβανομένου του ΑΝΕΜΙΣΤΗΡΑ).

Πατήστε ταυτόχρονα τα κουμπιά ECO και ΑΘΟΡΥΒΗ για περίπου 5 δευτερόλεπτα όταν το τηλεχειριστήριο είναι στη θέση OFF.

Όλα τα σύμβολα κατάστασης λειτουργίας θα εμφανιστούν στην οθόνη για περίπου 10 δευτερόλεπτα. Στη συνέχεια θα εμφανιστεί το σύμβολο κατάστασης λειτουργίας πριν από την ακύρωση.

Αυτό υποδηλώνει ότι οι λειτουργίες ΨΥΞΗΣ και ΑΦΥΓΡΑΝΣΗΣ έχουν ξεκλειδώσει.

ΣΗΜΕΙΩΣΗ

- Η λειτουργία κλειδώματος λειτουργίας δεν θα ενεργοποιηθεί εάν υπάρχουν ενεργές καταχωρήσεις ΧΡΟΝΟΔΙΑΚΟΠΤΗ. Οι καταχωρήσεις ΧΡΟΝΟΔΙΑΚΟΠΤΗ κατ' αρχήν θα είναι απενεργοποιημένες. Κατόπιν μπορεί να ενεργοποιηθεί το κλείδωμα λειτουργίας.
- Οι λειτουργίες ΘΕΡΜΑΝΣΗΣ, ΨΥΞΗΣ και ΑΦΥΓΡΑΝΣΗΣ (συμπεριλαμβανομένου του ΑΝΕΜΙΣΤΗΡΑ) μπορούν να απασφαλιστούν πατώντας το κουμπί ΕΠΑΝΑΦΟΡΑ RESET . Ωστόσο, με το πάτημα του κουμπιού ΕΠΑΝΑΦΟΡΑ RESET , θα σβήσουν όλες οι πληροφορίες που έχουν αποθηκευτεί στο τηλεχειριστήριο. Ενδέχεται να χρειαστεί να ρυθμίσετε ξανά τις απαραίτητες πληροφορίες.
- Για πολλαπλές συνδέσεις, η μονάδα και η λειτουργία η οποία έχει ρυθμιστεί σε κλείδωμα ΘΕΡΜΑΝΣΗΣ και ενεργοποιείται πρώτη, θα έχει την υψηλότερη προτεραιότητα. Άλλες μονάδες οι οποίες επιλέγονται να λειτουργούν σε άλλες λειτουργίες, θα είναι σε ΑΝΑΜΟΝΗ είτε μέχρι να απενεργοποιηθεί η λειτουργία της πρώτης μονάδας ή να επιλεγεί η λειτουργία να είναι ίδια με την πρώτη μονάδα.

ΠΡΟΣΩΡΙΝΟΣ ΔΙΑΚΟΠΤΗΣ

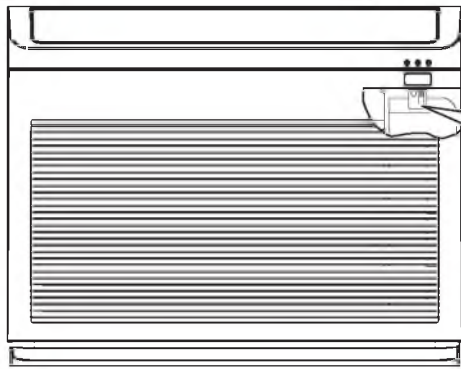

ΠΡΟΣΩΡΙΝΟΣ ΔΙΑΚΟΠΤΗΣ

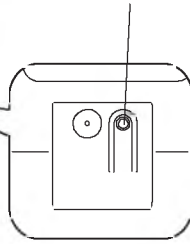

ΠΡΟΣΩΡΙΝΟΣ ΔΙΑΚΟΠΤΗΣ

Αν το τηλεχειριστήριο δεν λειτουργεί λόγω εξασθένησης των μπαταριών, πατήστε αυτόν τον διακόπτη για να αρχίσετε και να σταματήσετε την λειτουργία.

- Αυτή η προσωρινή λειτουργία θα είναι η πιο πρόσφατα ρυθμισμένη. (Η μονάδα θα αρχίσει αυτόματα την λειτουργία όταν την ανάψετε.)

ΕΝΔΕΙΚΤΕΣ ΨΥΚΤΙΚΗΣ ΜΟΝΑΔΑΣ

ΛΑΜΠΑΚΙ ΦΙΛΤΡΟΥ

Αυτό το ενδεικτικό λαμπάκι ανάβει όταν η συσκευή έχει λειτουργήσει για ένα σύνολο περίπου 200 ωρών, και όταν είναι απαραίτητος ο καθαρισμός του φίλτρου. Η ένδειξη σβήνει όταν πατηθεί το πλήκτρο "X (ΑΥΤΟΜΑΤΗ ΚΙΝΗΣΗ ΠΕΡΣΙΔΩΝ)" ενώ δεν λειτουργεί η συσκευή.

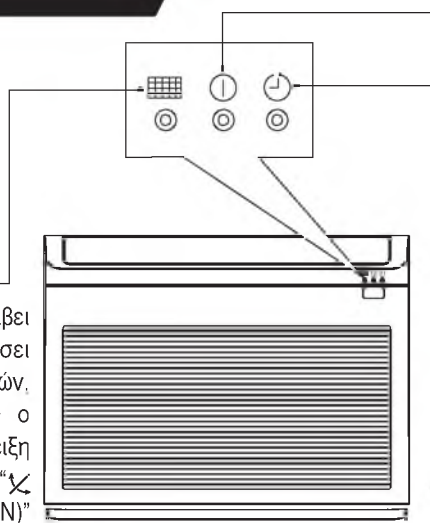

ΛΑΜΠΑΚΙ ΛΕΙΤΟΥΡΓΙΑΣ

Αυτό το λαμπάκι ανάβει κατά την λειτουργία. Κατά την θέρμανση, η ένδειξη λειτουργίας μπορεί να αναβοσβήνει, και το η συσκευή μπορεί να φυσά πολύ λίγο ή καθόλου κάτω από τις παρακάτω συνθήκες:

(1) Κατά την προθέρμανση (λειτουργία θέρμανσης)

Για 2~3 λεπτά μετά την εκκίνηση.

(2) Κατά την απόψυξη (λειτουργία θέρμανσης)

Η απόψυξη θα πραγματοποιείται περίπου κάθε ώρα όταν πάγος έχει σχηματιστεί στο στοιχείο εναλλαγής της εξωτερικής μονάδας, για 5~10 λεπτά κάθε φορά. (Αν το μήκος των σωληνώσεων είναι μεγαλύτερο από το συνηθισμένο, είναι πιο πιθανό να σχηματιστεί πάγος.)

ΛΑΜΠΑΚΙ ΧΡΟΝΟΔΙΑΚΟΠΤΗ

Το λαμπάκι αυτό ανάβει όταν λειτουργεί ο χρονοδιακόπτης.

ΠΩΣ ΝΑ ΑΝΟΙΞΕΤΕ Η ΝΑ ΚΛΕΙΣΕΤΕ ΤΟ ΜΠΡΟΣΤΙΝΟ ΠΛΑΙΣΙΟ

Ανοίξτε το μπροστινό πλαίσιο

1. Για να ανοίξετε το μπροστινό πλαίσιο, χρησιμοποιήστε το τηλεχειριστήριο για να σταματήσετε την λειτουργία της μονάδας. Έπειτα πιέστε στην επάνω αριστερή και δεξιά γωνία του εμπρόσθιου πίνακα.
2. Πιάστε την αριστερή και δεξιά πλευρά του μπροστινού πλαισίου και τραβήξτε το προς το μέρος σας.

Κλείστε το μπροστινό πλαίσιο

1. Για να κλείσετε τον μπροστινό πλαίσιο, πατήστε το επάνω κεντρικό τμήμα του μπροστινού πλαισίου.
2. Πατήστε την επάνω αριστερή και δεξιά γωνία του μπροστινού πλαισίου.



Επάνω αριστερή και δεξιά γωνία

Πάνω κεντρικό μέρος

ΠΡΟΣΩΡΙΝΟΣ ΔΙΑΚΟΠΤΗΣ

Αν το τηλεχειριστήριο δεν λειτουργεί λόγω εξασθένησης των μπαταριών, πατήστε αυτόν τον διακόπτη για να αρχίσετε και να σταματήσετε την λειτουργία.

- Αυτή η προσωρινή λειτουργία θα είναι η πιο πρόσφατα ρυθμισμένη. (Η μονάδα θα αρχίσει αυτόματα την λειτουργία όταν την ανάψετε.)

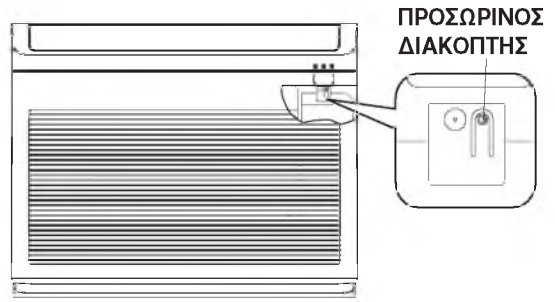

ΑΣΦΑΛΕΙΟΔΙΑΚΟΠΤΗΣ

Όταν δεν χρησιμοποιείτε το κλιματιστικό μηχάνημα του δωματίου, γυρίστε τον ασφαλειοδιακόπτη στη θέση "OFF".

ΠΩΣ ΝΑ ΧΡΗΣΙΜΟΠΟΙΕΙΤΕ ΑΠΟΤΕΛΕΣΜΑΤΙΚΑ ΤΟ ΚΛΙΜΑΤΙΣΤΙΚΟ

1. Μία μέση ρύθμιση της θερμοκρασίας δωματίου είναι η καλύτερη αφού είναι και οικονομική.

- Υπερβολική ψύξη ή θέρμανση δεν ενδείκνυται για λόγους υγείας. Επίσης μπορεί να έχει ως αποτέλεσμα υψηλούς λογαριασμούς ηλεκτρισμού.
- Κλείστε τις κουρτίνες ή τα ρολά για να αποτρέψετε θερμότητα από το να μπει ή να βγει από το δωμάτιο και για να κάνετε οικονομία στο ρεύμα.



2. Ανά διαστήματα, ανοίγετε τις πόρτες και τα παράθυρα για να αφήσετε φρέσκο αέρα να μπει στο δωμάτιο.



ΠΡΟΣΟΧΗ

Σιγουρευτείτε ότι το δωμάτιο αερίζεται καλά όταν χρησιμοποιείτε το κλιματιστικό με άλλες θερμαντικές συσκευές.



3. Η χρήση του χρονοδιακόπτη είναι προτεινόμενη πριν πάτε για ύπνο ή βγείτε.



4. Τα παρακάτω δεν πρέπει να χρησιμοποιηθούν για τον καθαρισμό της εσωτερικής και εξωτερικής μονάδας:

- Βενζίνη, διαλυτικό και δυνατό τρίψιμο μπορεί να προκαλέσουν ζημιά στις πλαστικές επιφάνειες ή στην επίστρωση.
- Ζεστό νερό άνω των 40°C μπορεί να συρρικνώσει το φίλτρο και να παραμορφώσει τα πλαστικά μέρη.



5. Μην εμποδίζετε την είσοδο και έξοδο του αέρα.

- Μην εμποδίζετε τις εισόδους και εξόδους αέρα των εσωτερικών και εξωτερικών μονάδων με κουρτίνες ή άλλα εμπόδια τα οποία μπορεί να προκαλέσουν μείωση της αποδοτικότητας του κλιματιστικού ή και βλάβη.

ΣΥΝΤΗΡΗΣΗ

⚠ ΚΙΝΔΥΝΟΣ

- Πριν τον καθαρισμό, σταματήστε την λειτουργία της συσκευής με το τηλεχειριστήριο και σβήστε τον διακόπτη.

⚠ ΠΡΟΣΟΧΗ

- Μην εκθέτετε την μονάδα σε νερό καθώς μπορεί να προκληθεί ηλεκτροπληξία.
- Για τον καθαρισμό του εσωτερικού του κλιματιστικού, συμβουλευτείτε τον εμπορικό σας αντιπρόσωπο.
- Αποφεύγετε την χρήση απορρυπαντικού όταν καθαρίζετε το στοιχείο εναλλαγής της εσωτερικής μονάδας. Μπορεί να προκληθεί βλάβη στη μονάδα.
- Όταν καθαρίζετε το στοιχείο εναλλαγής με ηλεκτρική σκούπα, φορέστε γάντια ώστε να μην τραυματίσετε τα χέρια σας στα φύλλα του στοιχείου εναλλαγής.

1. ΦΙΛΤΡΟ ΑΕΡΟΣ

Το φίλτρο πρέπει να καθαρίζεται, επειδή απορροφά την σκόνη του δωματίου.

Για να μην καταναλώνετε υπερβολική ηλεκτρική ενέργεια, καθαρίζετε το φίλτρο κάθε μία έως δύο εβδομάδες.

ΔΙΑΔΙΚΑΣΙΑ

1

Ανοίξτε το μπροστινό πλαίσιο.

- Για να ανοίξετε το μπροστινό πλαίσιο, χρησιμοποιείτε το τηλεχειριστήριο για να σταματήσετε την λειτουργία της μονάδας. Έπειτα πιέστε στην επάνω αριστερή και δεξιά γωνία του εμπρόσθιου πλαισίου.
- Πιάστε την αριστερή και δεξιά πλευρά του μπροστινού πλαισίου και τραβήξτε το προς το μέρος σας.

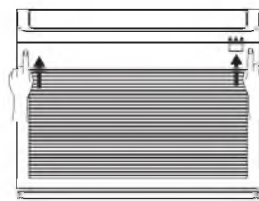

2

Αφαιρέστε το φίλτρο.



3

Καθαρίστε το φίλτρο με ηλεκτρική σκούπα.

- Αν το πλύνετε με απορρυπαντικό, τότε πρέπει να το ξεπλύνετε κατά με καθαρό νερό και να το αφήσετε να στεγνώσει σε σκιερό μέρος.



4

Τοποθετήστε τα φίλτρα.

5

Κλείστε το μπροστινό πλαίσιο.

1. Για να κλείσετε το μπροστινό πλαίσιο, πατήστε το επάνω κεντρικό τμήμα του μπροστινού πλαισίου.
2. Πατήστε την επάνω αριστερή και δεξιά γωνία του μπροστινού πλαισίου.

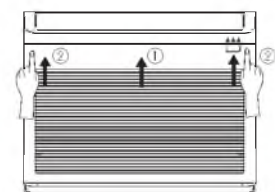

⚠ ΠΡΟΣΟΧΗ

- Μην πλένετε το φίλτρο με καυτό νερό (άνω των 40°C) γιατί μπορεί να ζαρώσει.
- Όταν πλένετε το φίλτρο, απομακρύνετε την υγρασία τινάζοντάς το και στεγνώνετέ το στη σκιά. Δεν πρέπει να το αφήνετε να στεγνώνει στον ήλιο γιατί μπορεί να ζαρώσει. Χρησιμοποιείτε επίσης ένα απαλό σφουγγάρι. Η χρήση βούρτσας ίσως αφαιρέσει την μεταλλική ταινία πάνω στην επιφάνεια.
- Η συσκευή δεν πρέπει να λειτουργεί χωρίς φίλτρα γιατί μπορεί να προκληθούν βλάβες.

2. ΠΩΣ ΝΑ ΕΓΚΑΤΑΣΤΉΣΕΤΕ ΚΑΙ ΝΑ ΑΦΑΙΡΉΣΕΤΕ ΤΟ ΜΠΡΟΣΤΙΝΟ ΠΛΑΙΣΙΟ

- Χρησιμοποιείτε και τα δύο χέρια όταν κρατάτε το μπροστινό πλαίσιο όταν το αφαιρείτε ή το τοποθετείτε.

Αφαίρεση

- Πατήστε την επάνω αριστερή και δεξιά γωνία του μπροστινού πλαισίου.
- Γραπώστε την αριστερή και δεξιά πλευρά του μπροστινού πλαισίου και τραβήξτε το προς τα επάνω για να το αφαιρέσετε.

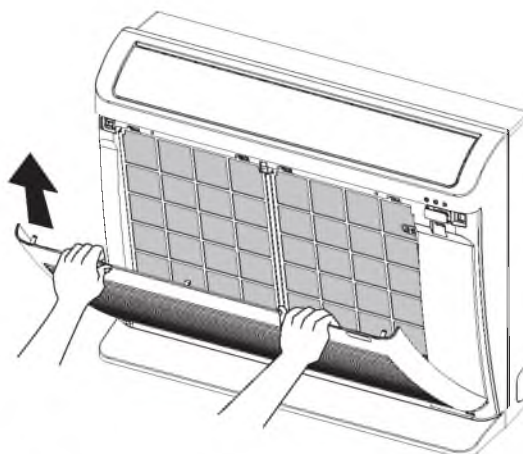
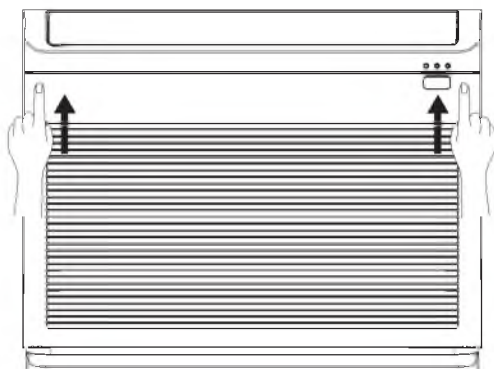

Τοποθέτηση

- Στηρίξτε τα τρία στηρίγματα του μπροστινού πλαισίου στον άξονα του μπροστινού καλύμματος. (Τοποθετήστε το άγκιστρο προς τα πάνω.)
- Κλείστε τον μπροστινό πίνακα.

3. ΠΩΣ ΚΑΘΑΡΙΖΕΤΕ ΤΟ ΕΜΠΡΟΣΘΙΟ ΚΑΛΥΜΜΑ

Μπορείτε να πλένετε το εμπρόσθιο πλέγμα με νερό. Το πλέγμα πρέπει να διατηρείται πάντα καθαρό.

- Το μπροστινό πλαίσιο μπορεί να αφαιρεθεί και να καθαριστεί με νερό. Στεγνώστε το απαλά χρησιμοποιώντας ένα μαλακό σφουγγάρι.
- Εάν θέλετε να καθαρίσετε το αير-κοντίσιον χωρίς να αφαιρέσετε το εμπρόσθιο πλέγμα, καθαρίστε το περίβλημα της συσκευής και το τηλεχειριστήριο με στεγνό μαλακό πανί.
- Πρέπει να απομακρύνετε το νερό εντελώς. Εάν παραμείνει νερό στην περιοχή της οθόνης ή στον τομέα λήψης των σημάτων, τότε μπορούν να προκληθούν βλάβες.



ΠΡΟΣΟΧΗ

- Μη ρίχνετε νερό κατευθείαν πάνω στη συσκευή γιατί μπορεί να προκληθεί βραχυκύκλωμα.
- Μη χρησιμοποιείτε νερό πιά ζεστό από 40°C, οξέα, λευκαντικά ή βούρτσα γιατί μπορεί να καταστραφεί η εξωτερική επιφάνεια.

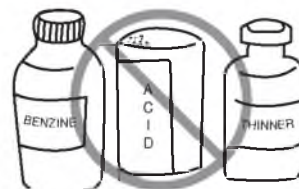

4. ΣΥΝΤΗΡΗΣΗ ΠΡΙΝ ΑΠΟ ΜΕΓΑΛΗ ΠΕΡΙΟΔΟ ΜΗ ΧΡΗΣΕΩΣ

- Η ενεργοποίηση της αφύγρανσης του κλιματιστικού θα κρατήσει το εσωτερικό της εσωτερικής μονάδας στεγνό και θα αποτρέψει τον σχηματισμό μούχλας.
- Κλείστε τον διακόπτη.

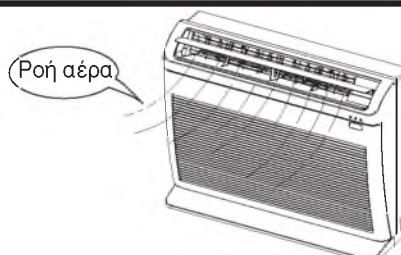

5. ΦΙΛΤΡΑ ΚΑΘΑΡΙΣΜΟΥ ΑΕΡΑ (SPX-CFH15)

- Κατά την τοποθέτηση των φίλτρων καθαρισμού αέρα, αφαιρέστε τα φίλτρα αέρα και προσαρμόστε τα στα έγγιστα του μπροστινού πλαισίου του καλύμματος.
- Η ικανότητα ψύξης μειώνεται ελαφρά και η ταχύτητα ψύξης γίνεται πιο αργή όταν χρησιμοποιούνται τα φίλτρα καθαρισμού αέρα. Έτσι, ρυθμίστε την ταχύτητα ανεμιστήρα στο “ΥΨΗΛΗ” κατά τη χρήση σε αυτή την κατάσταση.
- Τα φίλτρα καθαρισμού αέρα μπορούν να χρησιμοποιηθούν για 2 χρόνια.



ΔΥΝΑΤΟΤΗΤΕΣ

Δυνατότητα θέρμανσης

- Αυτό το κλιματιστικό χρησιμοποιεί ένα σύστημα θερμικής αντλίας που απορροφά την θερμότητα απ' έξω και την φέρνει στο δωμάτιο προς θέρμανση. Καθώς η θερμοκρασία περιβάλλοντος μικραίνει, μικραίνει και η ικανότητα θέρμανσης. Σε αυτήν την περίπτωση το σύστημα PAM και το σύστημα inverter επεμβαίνουν στην ταχύτητα περιστροφής του συμπιεστή για να την αυξήσουν ώστε να αποτραπεί η μείωση της θερμικής ικανότητας. Αν η θερμική απόδοση δεν είναι ικανοποιητική, χρησιμοποιήστε και άλλες συσκευές θέρμανσης για να αυξήσουν την απόδοση.
- Το κλιματιστικό είναι σχεδιασμένο ώστε να ζεσταίνει όλο το δωμάτιο οπότε μπορεί να χρειαστεί κάποιος χρόνος πριν νοιώσετε την ζέση. Η λειτουργία του χρονοδιακόπτη ενδείκνυται ώστε να προθερμάνετε το δωμάτιο πριν την επιθυμητή ώρα.

ΠΡΟΣΟΧΗ

Μην χρησιμοποιείτε θερμάστρες ή άλλες συσκευές που παράγουν πολλή θερμότητα κοντά στην εσωτερική μονάδα.

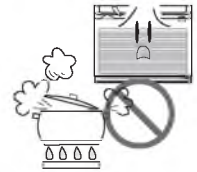





ΑΠΑΓΟΡΕΥΕΤΑΙ



Ικανότητα ψύξης και αφύγρανσης

- Αν η θερμότητα που υπάρχει στο δωμάτιο ξεπερνά ψυκτική ικανότητα (για παράδειγμα, αν υπάρχουν πολλά άτομα στο δωμάτιο ή αν χρησιμοποιούνται άλλες θερμαντικές συσκευές στο δωμάτιο), η προκαθορισμένη θερμοκρασία δωματίου μπορεί να μην επιτευχθεί.

ΔΙΑΦΟΡΕΣ ΛΕΙΤΟΥΡΓΙΕΣ





- Όταν η ταχύτητα του ανεμιστήρα και η θερμοκρασία του δωματίου ρυθμίζονται με το τηλεχειριστήριο πριν την λειτουργία και τα πλήκτρα απελευθερωθούν, η ένδειξη των ρυθμίσεων θα σβήσει σε 10 δευτερόλεπτα και μόνο ο τρόπος λειτουργίας θα αναγράφεται.
- Πατώντας το πλήκτρο  ενώ η μονάδα είναι σε λειτουργία θα ενεργοποιηθεί το προστατευτικό κύκλωμα έτσι ώστε η μονάδα να μην λειτουργήσει για περίπου 3 λεπτά.
- Κατά την διάρκεια της λειτουργίας θέρμανσης, το χρωματιστό λαμπάκι ένδειξης της εσωτερικής μονάδας μπορεί να αναβοσβήσει χωρίς να αναδίδεται αέρας για λίγο.
- Αν νοιώθετε κρύο αέρα κατά την διάρκεια της λειτουργίας θέρμανσης όταν η ταχύτητα του ανεμιστήρα είναι ρυθμισμένη στην ΥΨΗΛΗ  (ΥΨΗΛΗ) ή αν θέλετε να κάνετε την λειτουργία της μονάδας πιο ήσυχη αφού θερμανθεί το δωμάτιο, συνιστάται η χρήση της αυτόματης ρύθμισης  (ΑΥΤΟΜΑΤΗ).
- Στην χαμηλή ρύθμιση  (ΑΘΟΡΥΒΗ), η ικανότητα ψύξης της μονάδας θα ελαττωθεί ελαφρά.

ΠΡΟΓΡΑΜΜΑΤΙΣΜΟΣ ΧΡΟΝΟΔΙΑΚΟΠΤΗ/ΛΕΙΤΟΥΡΓΙΑ ΧΡΟΝΟΔΙΑΚΟΠΤΗ “ΥΠΝΟΥ”

- Όταν έχει προγραμματιστεί ο χρονοδιακόπτης, η μονάδα δεν θα λειτουργήσει ακόμα και όταν έρθει η προκαθορισμένη ώρα, εκτός αν λάβει σήμα από το τηλεχειριστήριο. Ελέγξτε ότι ο προγραμματισμός του χρονοδιακόπτη έχει ολοκληρωθεί (ακούγοντας τον ήχο) και το ενδεικτικό λαμπάκι του χρονοδιακόπτη της εσωτερικής μονάδας ανάψει.
- Αν το πλήκτρο  (ΑΥΤΟΜΑΤΗ ΠΑΥΣΗ) πατηθεί ενώ ο χρονοδιακόπτης ενεργοποίησης/απενεργοποίησης (ΕΝΑΡΞΗ/ΔΙΑΚΟΠΗ) είναι προγραμματισμένος, η λειτουργία sleep παίρνει την προτεραιότητα.
- Κατά την λειτουργία Sleep του χρονοδιακόπτη, η ταχύτητα του ανεμιστήρα ρυθμίζεται στην χαμηλή  (ΑΘΟΡΥΒΗ) ανεξάρτητα από την προκαθορισμένη ταχύτητα. Η ένδειξη στο τηλεχειριστήριο θα παραμείνει η ίδια ακόμα και με την λειτουργία χαμηλής ταχύτητας ανεμιστήρα  (ΑΘΟΡΥΒΗ).

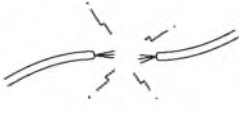

ΚΑΝΟΝΙΚΟΣ ΕΛΕΓΧΟΣ

ΠΑΡΑΚΑΛΕΙΣΘΕ ΟΠΩΣ ΕΛΕΓΧΕΤΕ ΤΑ ΠΑΡΑΚΑΤΩ ΣΗΜΕΙΑ ΚΑΘΕ ΜΙΣΟ ΧΡΟΝΟ Ή ΚΑΘΕ ΧΡΟΝΟ. ΕΠΙΚΟΙΝΩΝΗΣΤΕ ΜΕ ΤΟΝ ΑΝΤΙΠΡΟΣΩΠΟ ΠΩΛΗΣΕΩΝ ΑΝ ΧΡΕΙΑΖΕΣΤΕ ΚΑΠΟΙΑ ΒΟΗΘΕΙΑ.

1		 ΚΙΝΔΥΝΟΣ	Ελέγξτε αν έχει συνδεθεί σωστά η γείωση. Αν η γείωση έχει αποσυνδεθεί ή είναι ελαττωματική, μπορεί να προκληθεί βλάβη στην μονάδα ή να προκληθεί ηλεκτροπληξία.
2		 ΚΙΝΔΥΝΟΣ	Ελέγξτε αν η βάση στήριξης έχει σκουριάσει ή αν η εξωτερική μονάδα γέρνει ή αν είναι ασταθής. Μπορεί να πέσει, προκαλώντας τραυματισμό.

ΕΓΓΥΗΣΗ ΚΑΙ ΣΥΝΤΗΡΗΣΗ ΜΕΤΑ ΤΗΝ ΠΩΛΗΣΗ

ΟΤΑΝ ΖΗΤΑΤΕ ΕΠΙΣΚΕΥΗ, ΕΛΕΓΞΤΕ ΤΑ ΠΑΡΑΚΑΤΩ ΣΗΜΕΙΑ

ΣΥΝΘΗΚΗ	ΕΛΕΓΞΤΕ ΤΑ ΠΑΡΑΚΑΤΩ ΣΗΜΕΙΑ
 Αν το τηλεχειριστήριο δεν εκπέμπει σήμα. (Η οθόνη του τηλεχειριστηρίου είναι αμυδρή ή κενή.)	<ul style="list-style-type: none"> • Οι μπαταρίες χρειάζονται αντικατάσταση? • Είναι σωστή η πολικότητα των τοποθετημένων μπαταριών?
 Όταν δεν λειτουργεί.	<ul style="list-style-type: none"> • Είναι η ασφάλεια εντάξει? • Μήπως η εξωτερική τάση είναι πολύ ψηλή ή χαμηλή? • Είναι ο διακόπτης ηλεκτρικού κυκλώματος στη θέση "ON"? • Η ρύθμιση λειτουργίας είναι διαφορετική από αυτή των άλλων εσωτερικών μονάδων?
 Όταν δεν ψύχει καλά. Όταν δεν ζεσταίνει καλά.	<ul style="list-style-type: none"> • Μήπως το φίλτρο αέρα είναι βουλωμένο από σκόνη? • Είναι η ρυθμισμένη θερμοκρασία κατάλληλη? • Οι πάνω και κάτω εκτροπείς του αέρα έχουν ρυθμιστεί στις κατάλληλες θέσεις ανάλογα με τον επιλεγμένο τρόπο λειτουργίας? • Είναι οι εισοδοί αέρα των εξωτερικών και εσωτερικών μονάδων μπλοκαρισμένες? • Η ταχύτητα του ανεμιστήρα είναι ρυθμισμένη στην "ΧΑΜΗΛΗ" ή "ΑΘΟΡΥΒΗ"?

■ Τα παρακάτω φαινόμενα δεν είναι ενδείξεις βλάβης της μονάδας.

Κατά την θέρμανση, η ένδειξη λειτουργίας αναβοσβήνει και σταματά ο αέρας	<Εκκίνηση λειτουργίας> Η μονάδα ετοιμάζεται να εκβάλει ζεστό αέρα. Παρακαλώ περιμένετε. <Κατά την λειτουργία> Η εξωτερική μονάδα αποψύχεται. Παρακαλώ περιμένετε.
Ήχοι σφυρίγματος	Θόρυβοι που οφείλονται στην ροή ψυκτικού στις σωληνώσεις, ή θόρυβος που παράγει η αντλία ενώ ρυθμίζεται η ροή.
Ήχοι τριξίματος	Θόρυβος που παράγεται όταν η μονάδα διαστέλλεται και συστέλλεται εξαιτίας των αλλαγών στην θερμοκρασία.
Ήχοι θροίσματος	Θόρυβος που παράγεται όταν ο ανεμιστήρας της εσωτερικής μονάδας αυξάνει τις στροφές του καθώς αρχίζει η λειτουργία.
Μεταλλικός ήχος (κλικ)	Θόρυβος του μοτέρ της βαλβίδας όταν ανάβει η μονάδα.
Οξύς ήχος	Θόρυβος του ανεμιστήρα εξαερισμού που τραβά τον αέρα που βρίσκεται στον σωλήνα αποστράγγισης και βγάζει έξω το νερό που έχει μαζευτεί στον συλλέκτη των συμπυκνωμάτων. Για λεπτομέρειες συμβουλευτείτε τον εμπορικό σας αντιπρόσωπο.
Θόρυβος κατά την αλλαγή της λειτουργίας	Ο θόρυβος λειτουργίας αλλάζει εξαιτίας των μεταβολών της ισχύς ανάλογα με τις αλλαγές της θερμοκρασίας δωματίου.
Σχηματισμός ελαφριάς ομίχλης	Σχηματίζεται μια ελαφριά ομίχλη καθώς ο αέρας στο σωματίο ψύχεται απότομα.

Εκπομπή ατμού από την εξωτερική μονάδα	Νερό που σχηματίζεται κατά την απόψυξη γίνεται ατμός.
Οσμές	Οφείλονται στις οσμές και σωματίδια καπνού, φαγητού, καλλυντικών, κτλ. Ο αέρας στο δωμάτιο δεν ανανεώνεται.
Η εξωτερική μονάδα συνεχίζει να λειτουργεί ακόμα και αν σταματήσει η λειτουργία του κλιματιστικού	Γίνεται απόψυξη (καθώς σταματά η λειτουργία θέρμανσης, ο μικροεπεξεργαστής ελέγχει την συσσώρευση πάγου στην εσωτερική μονάδα και δίνει εντολή στην μονάδα να κάνει αυτόματη απόψυξη αν χρειάζεται).
Η ένδειξη λειτουργίας αναβοσβήνει	Η χρωματιστή ένδειξη αναβοσβήνει. Όταν το προστατευτικό κύκλωμα ή ο αισθητήρας προθέρμανσης λειτουργεί όταν η λειτουργία της μονάδας σταματά κατά την προθέρμανση και όταν μετά ξαναρχίζει, ή όταν ο τρόπος λειτουργίας αλλάζει από ψύξη σε θέρμανση, το ενδεικτικό λαμπάκι συνεχίζει να αναβοσβήνει.
Δεν φτάνει την ρυθμισμένη θερμοκρασία	Η πραγματική θερμοκρασία δωματίου μπορεί να αποκλίνει από αυτήν που έχει ρυθμιστεί με το τηλεχειριστήριο, και εξαρτάται από τον αριθμό των ατόμων στο δωμάτιο, τις εσωτερικές και εξωτερικές συνθήκες και από την επίδραση των άλλων δωματίων όταν το κλιματιστικό χρησιμοποιείται ταυτόχρονα για περισσότερα του ενός δωμάτια.

- Αν η μονάδα δεν λειτουργεί κανονικά αφού εκτελέσετε τις παραπάνω οδηγίες, κλείστε τον διακόπτη και επικοινωνήστε αμέσως με τον εμπορικό σας αντιπρόσωπο.

Επικοινωνήστε αμέσως με τον εμπορικό σας αντιπρόσωπο αν παρουσιαστεί κάποιο φαινόμενο από τα παρακάτω:



- Η αυτόματη ασφάλεια κλείνει ή η ασφάλεια καίγεται συχνά.
- Η λειτουργία του διακόπτη είναι ασταθής.
- Ξένα υλικά ή νερό έχουν μπει κατά λάθος στο εσωτερικό της μονάδας.
- Το καλώδιο παροχής ζεσταίνεται υπερβολικά ή η μόνωση του είναι σχισμένη ή ξηλωμένη.
- Το λαμπάκι του χρονοδιακόπτη (ΡΥΘΜΙΣΗ ΧΡΟΝΟΥ) της εσωτερικής μονάδας αναβοσβήνει.

(Καθώς η φύση του προβλήματος μπορεί να αναγνωριστεί από τον τρόπο που αναβοσβήνει το λαμπάκι, ελέγξτε τον τρόπο με τον οποίο αναβοσβήνει πριν κλείσετε τον διακόπτη.)

Σημειώσεις



- Σε ήρεμη λειτουργία ή σταμάτημα της λειτουργίας, τα παρακάτω φαινόμενα ίσως παρουσιαστούν περιοδικά, αλλά δεν είναι αφύσικα για την λειτουργία.
 - (1) Ελαφρός θόρυβος ροής του ψυκτικού κατά τον κύκλο ψύξης.
 - (2) Ελαφρός θόρυβος τριξίματος από το περίβλημα του ανεμιστήρα που ψύχεται και έπειτα σταδιακά θερμαίνεται καθώς σταματά η λειτουργία.
- Οσμή πιθανώς θα εκλυθεί από την εσωτερική συσκευή επειδή οι διάφορες οσμές, που προέρχονται από καπνό, τροφές, αρώματα και λοιπά προσκολλώνται σ'αυτήν. Γιαυτό καθαρίζετε συχνά το φίλτρο αέρα και τον εξατμιστήρα για να ελατώσετε την οσμή.

- Παρακαλείσθε όπως επικοινωνήσετε αμέσως με τον αντιπρόσωπο πωλήσεων αν το κλιματιστικό εξακολουθεί να μην δουλεύει κανονικά μετά τους παραπάνω ελέγχους. Πληροφορήστε τον αντιπρόσωπο του μοντέλου της συσκευής σας, αριθμό παραγωγής, και ημερομηνία εγκατάστασης. Επίσης ενημερώστε τον όσον αφορά το είδος της βλάβης.

Παρακαλώ σημειώστε:

Βάζοντας σε λειτουργία την συσκευή, ιδιαίτερα όταν το φως του δωματίου είναι λιγοστό, μια ελαφρή διακύμανση της φωτεινότητας ίσως συμβεί. Αυτό είναι χωρίς άλλες συνέπειες. Οι κανονισμοί της ΔΕΗ πρέπει να τηρούνται.